



MD.2MD230427

Herraje Para Ventanas de Guillotina de Madera

Procomsa

Avanzando por Sistema

Edición 04.2023



Lined area for notes with horizontal ruling lines.

MD.230427



Ed.04.23

Anotaciones	11-2
Índice	11-3
Esquemas	11-4
Esquemas más utilizados para ventana de 1 y 2 hojas	
Características del sistema	11-5
Muelles	11-6
Especificaciones	
Herrajes y accesorios	11-7
Aislamiento	
Herrajes y accesorios	11-8
Cierre intermedio de entre-hojas	
Herrajes y accesorios	11-9
Herrajes y accesorios	11-10
Retenedor para Guillotina Abatible	
Accesorios	11-11
Llaves de colocación	
Ventana 1 hoja deslizante	11-12
Composición de herraje y detalles de montaje	
Ventana 2 hojas deslizantes	11-13
Composición de herraje y detalles de montaje	
Ventana 1 hoja deslizante y abatible	11-14
Composición de herraje y detalles de montaje	
Ventana 2 hojas deslizantes y abatibles	11-15
Composición de herraje y detalles de montaje	
Instrucciones de montaje, ventana deslizante	11-16
Instrucciones de montaje, ventana deslizante y abatible	11-17
Instrucciones de Colocación Topes de Recorrido	11-18
para ventanas Deslizantes y Deslizantes Abatibles	
Instrucciones de montaje UK793	11-19
Espuma cortavientos para ventanas abatibles	
Tándem de muelles para ventanas de mas de 45 Kg	11-20
Secciones necesarias para tándem de muelles de guillotina para pesos a partir de 45 y hasta 90 Kg. de hoja	
Hoja para pedidos	11-21

MD230427

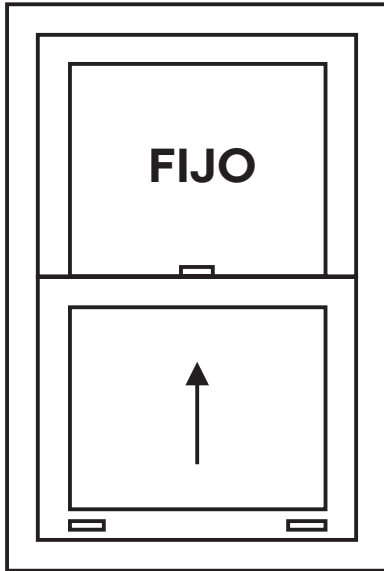

Deslizante 1 Hoja

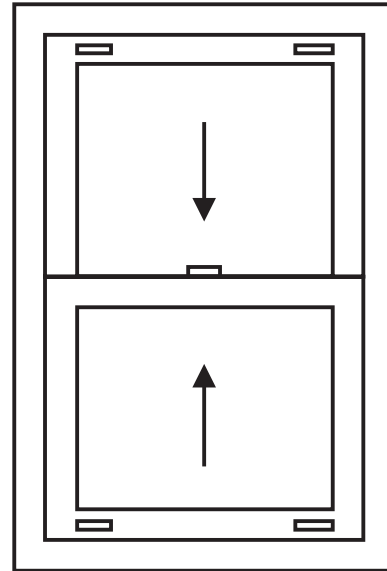

Deslizante 2 Hojas

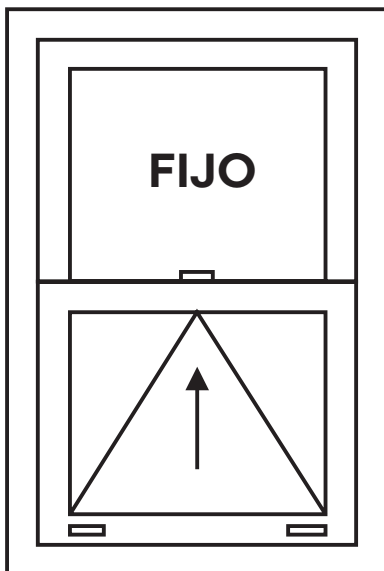

**Deslizante-Abatible
1 Hoja**

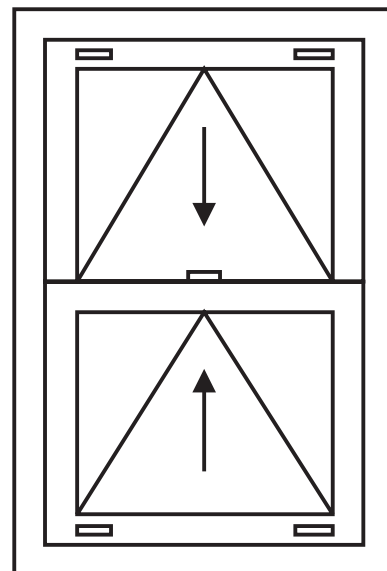

**Deslizante-Abatible
2 Hojas**

ATENCIÓN:

Para un correcto funcionamiento de los muelles es indispensable dar el peso exacto de la hoja con vidrio y accesorios incluidos.

Lo cual podemos obtener, si conocemos el peso de cada uno de los componentes , madera; vidrio; tiradores; cierres etc...

○ en caso contrario se debe fabricar previamente la hoja a la solicitud de los muelles y pesar.



Ed.04.23

Nuestros sistemas están diseñados para toda clase de ventanas de guillotina que puedan figurar en los proyectos más avanzados. Así mismo, es el sustituto ideal de los antiguos sistemas de cordeles, contrapesos o las tradicionales guillotinas simples.

Gracias al innovador sistema de nuestros muelles, las ventanas no solamente adquieren un confort sin igual en el uso, sino que además otras grandes ventajas se ponen de relieve.

Especificaciones de Producto:

- Altura total máxima: 3.000 mm.
- Color opcional del tubo de protección, blanco o gris.
- Hilo metálico según norma DIN 17223/1
- Alta resistencia a la corrosión según ISO 4540-BS 54466
- Peso máximo de hoja: **45 Kg.** Opción especial en carpintería de madera de **90 Kg.** con tándem de muelles (**no abatible**).

Ventajas del Sistema:

- Altas prestaciones de estanquidad al agua (según ejecución)
- Altas prestaciones de estanquidad al aire (según ejecución)
- Posibilidad de ventilación.
- Facilidad de limpieza.
- Ahorro de espacio interior.



MD230427



Ed.04.23

- Muelles de 300 a 1.500 mm. En incrementos de 25 mm.
- Tubo de protección en acabado blanco o gris.
- Fijaciones de acero inoxidable.
- Los muelles están fabricados con un hilo de metal según DIN 17223/1, y son tratados con un proceso especial de templado.
- Los muelles han sido sometidos al test de salinidad ISO 4540 - BS.5466.
- Desde 4,5 Kg. hasta 45 Kg.. Para pesos de hasta 90 Kg. se necesita un tándem de muelles.
- De 4,5 Kg. hasta 45 Kg.. el diámetro del muelle es de 17 mm.

Parte superior del muelle



Parte inferior del muelle



MD.230.427



Ed.04.23

Burlete (UE= 100 uds)

Provisto de tres laminas que garantiza el aislamiento acústico, estos burletes son especialmente indicados para guilfofina.

El material de la base es de polipropileno para una mejor colocación.

Laminas con gran coeficiente de deslizamiento y una resistencia máxima al agua y aire. Además de ser muy silenciosas para evitar el ruido al abrir y cerrar la ventana.

Todos los componentes son ultrasónicos, con lo que se asegura una vez más el aislamiento acústico.

Medidas:

Altura cepillo: 7 mm.

Anchura base: 4,8 mm.

Referencia: B5/H7 (1 ud. = 1 mt)

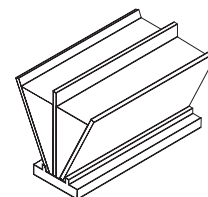

Soporte de burlete con burlete incorporado (UE= 1 ud)

En las ventanas no abatibles, el burlete necesita una base de PVC, para su instalación.

Referencia: UK688N/G-1000 (1 ud. = 1 mt) (soporte negro, burlete gris)

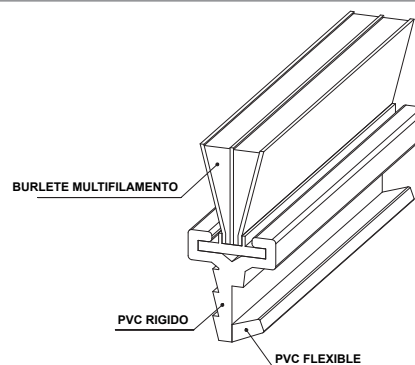

Junta de estanquidad (UE= 200 uds)

Para conseguir una mayor estanquidad y suavidad en el cierre, en los palos horizontales de la hoja se instalan juntas de goma

Referencia: A-109-S68-3,2N (1 ud. = 1 mt)

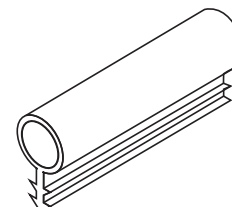

Espuma cortavientos (UE= 50 uds)

La espuma cortavientos UK793 ha sido diseñada para encajar en la guía MK3 con el objeto de mejorar la permeabilidad al aire.

Referencia: UK793 (1 ud.)

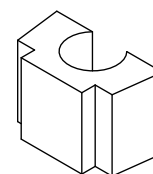

MD230427



Ed.04.23

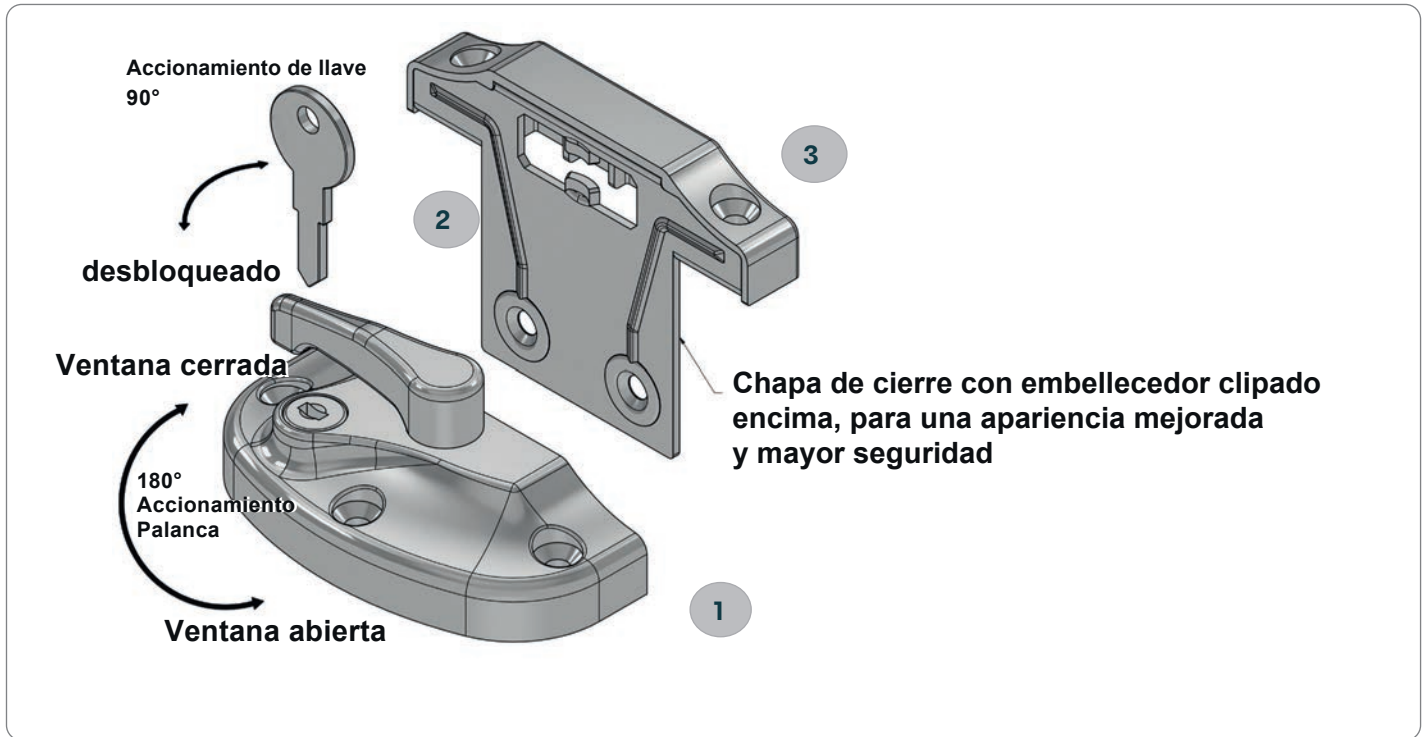

MD.230.427

1

Cierre intermedio con llave (UE= 50 uds)
 Cierre sólido y fácil de accionar, que da presión en sentido horizontal y vertical para conseguir una mayor estaqueidad en la ventana.

Referencia: YVSSF01-SB (1 ud.) (negro)
 YVSSF01-WH (1 ud.) (blanco)

NOTA: Con cada cierre se suministra 1 llave.
 En caso de no necesitar bloquear con llave, se deja siempre en posición abierta.

2

Chapa de cierre acero (UE= 50 uds)
 Cierre robusto que se ancla en 4 puntos.

Referencia: YVSPK01-SB (1 ud.) (negro)
 YVSPK01-WH (1 ud.) (blanco)

3

Embellecedor Chapa de cierre (UE= 50 uds)
 Aporta una apariencia mejorada y un aumento en la seguridad del cierre.

Referencia: YVSKC01-SB (1 ud.) (negro)
 YVSKC01-WH (1 ud.) (blanco)



Ed.04.23

Tirador (UE= 50 uds)

Tirador de diseño sobrio para encajar en cualquier ambiente.

Referencia: 9-22921-00-0-6 (1 ud. = 1 ud.) (negro)

9-22921-00-0-7 (1 ud. = 1 ud.) (blanco)

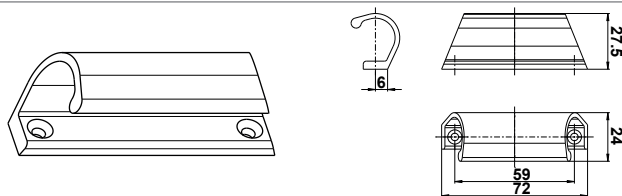

Pieza fijación standard para hoja no abatible (UE= 100 uds)

Cumple la función de conectar la hoja al muelle. Se sujeta en la parte inferior de las hojas no abatibles

Referencia: 21B03-UE (1 ud.)

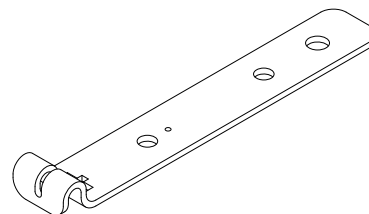

Guía de aluminio para hoja abatible (UE= 1 ud)

Estas guías de aluminio se colocan en las ventanas de guillotina abatibles, por ellas deslizan los muelles sirviendo de soporte a los burletes.

Referencia: KP2765-EZ (1 ud. = 3 mt) (blanco)

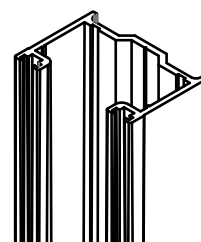

Cierre lateral para hoja abatible (UE= 50 uds)

En las ventanas no abatibles estos cierres sujetan la hoja al marco e impiden que la hoja se abata.

Referencia: YVSTL01LH-BK (1 ud.) (Izquierda negro)

YVSTL01RH-BK (1 ud.) (Derecha negro)

YVSTL01LH-WK (1 ud.) (Izquierda blanco)

YVSTL01RH-WK (1 ud.) (Derecha blanco)

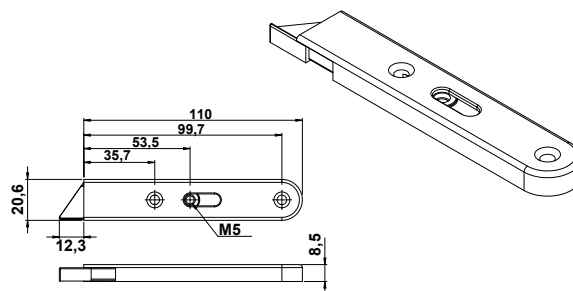

Tirador Botón Decorativo para hoja inferior abatible (UE= 100 uds)

Para accionar el cierre lateral de la hoja abatible inferior

Referencia: YVSKD01-SB (1 ud.) (negro)

YVSKD01-WH (1 ud.) (blanco)

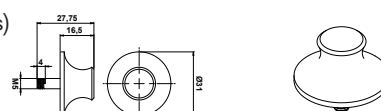

Tirador Botón para hoja superior abatible (UE= 100 uds)

Para accionar el cierre lateral de la hoja abatible superior

Referencia: YVSKND01 (1 ud.) (plata)

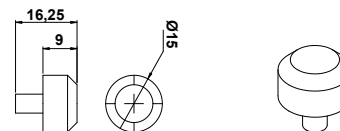

Almohadilla para hoja abatible (UE= 1 ud)

En ventanas abatibles desliza a través de la guía MK3. Se sujeta al extremo inferior del muelle y a la barra giratoria. Permite el giro de la hoja hasta su posición abatible y bloquea el movimiento vertical de la hoja, cuando esta abatida.

Referencia: 16H70 (1 ud.)

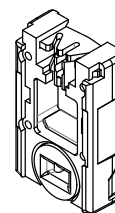

Barra giratoria para hoja abatible (UE= 1 ud)

Cumple la función de conectar la hoja al muelle. Se sujeta en la parte inferior de las hojas abatibles

Referencia: UK166 (1 ud.)

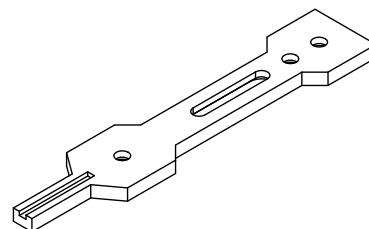

MD2304Z7



Retenedor de apertura guillotina abatible (UE= 1 ud)

Se colocan 2 uds. en la hoja inferior y para un peso máximo de 30 Kg..

Referencia:

Altura de hoja de 400 a 650 mm ref: **RA250TT** (1 ud.)

Altura de hoja de 651 a 1200 mm ref: **RA350TT** (1 ud.)

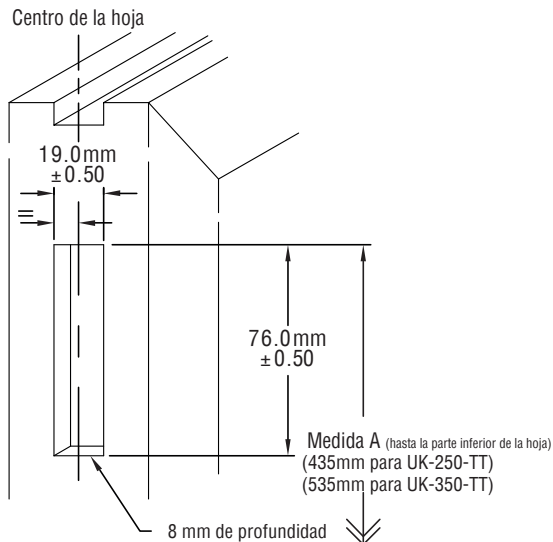
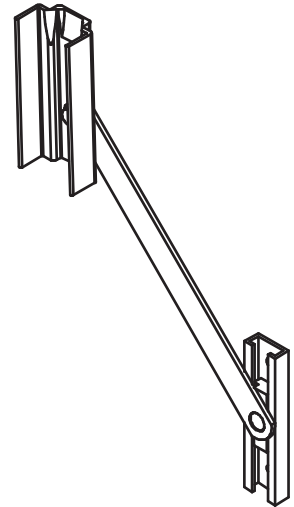

Fig 1

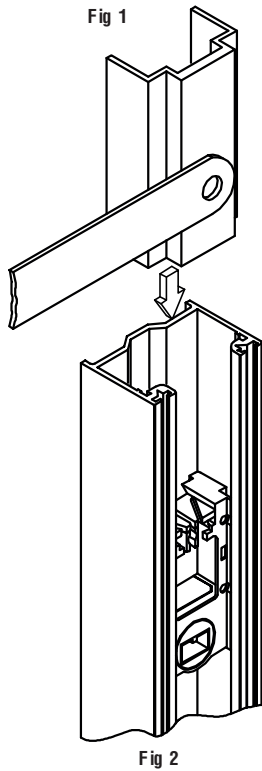

Fig 2

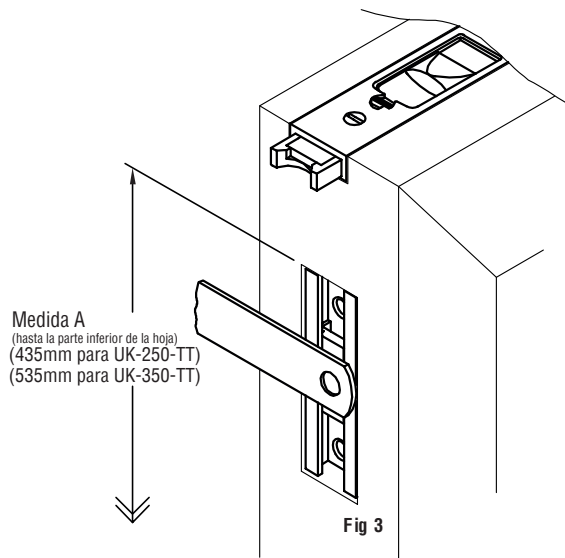

Fig 3

ATENCIÓN: Estos retenedores son opcionales en la hoja inferior porque no son compatibles con la espuma cortavientos UK793



Ed.04.23

LLlave de colocación de muelles (UE= 1 ud)

Estos llaves de montaje facilitan la colocación de los muelles

Nº1 Llave para ventana Deslizante Referencia: BB-TEN (1 ud.)

Nº2 Llave para ventana Deslizante Abatible Referencia: ATW-TEN (1 ud.)



Nº1



Nº2

MD230427

Ventana 1 hoja deslizante

Composición de herraje y detalles de montaje



Ed.04.23



Plano de fabricación

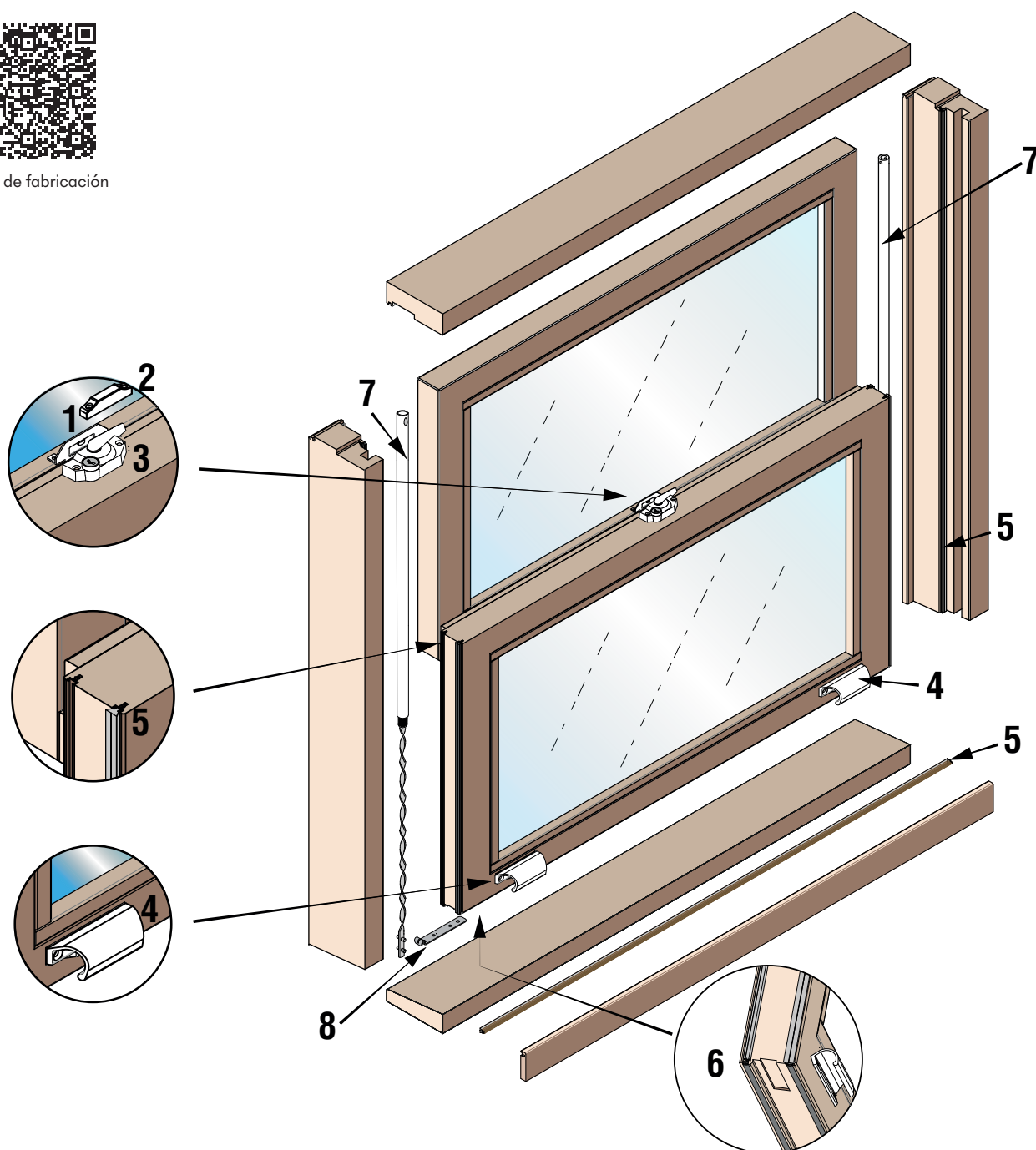

POSICIÓN	DENOMINACIÓN	REFERENCIA NEGRO	REFERENCIA BLANCO
1	CHAPA DE CIERRE	YVSPK01-SB	YVSPK01-WH
2	EMBELLECEDOR PARA CHAPA DE CIERRE	YVSKC01-SB	YVSKC01-WH
3	CIERRE	YVSSF01-SB	YVSSF01-WH
4	TIRADOR	9-22921-00-0-6	9-22921-00-0-7
5	SOPORTE DE BURLETE + BURLETE 1metro	UK688N/G-1000	
6	GOMA TUBULAR	A-109-S68-3,2N	
7	MUELLES	T17-L**-P40 (4,5 a 40 Kg.) T17-L**-P45 (40 a 45 Kg.)	
8	Pieza de fijación standard (no abatible)	21B03-UE	

** Según tamaño de ventana. A partir de 45 Kg. hasta 90 Kg. hay que poner un tándem (página 20)

Ventana 2 hojas deslizantes

Composición de herraje y detalles de montaje



Ed.04.23



Plano de fabricación

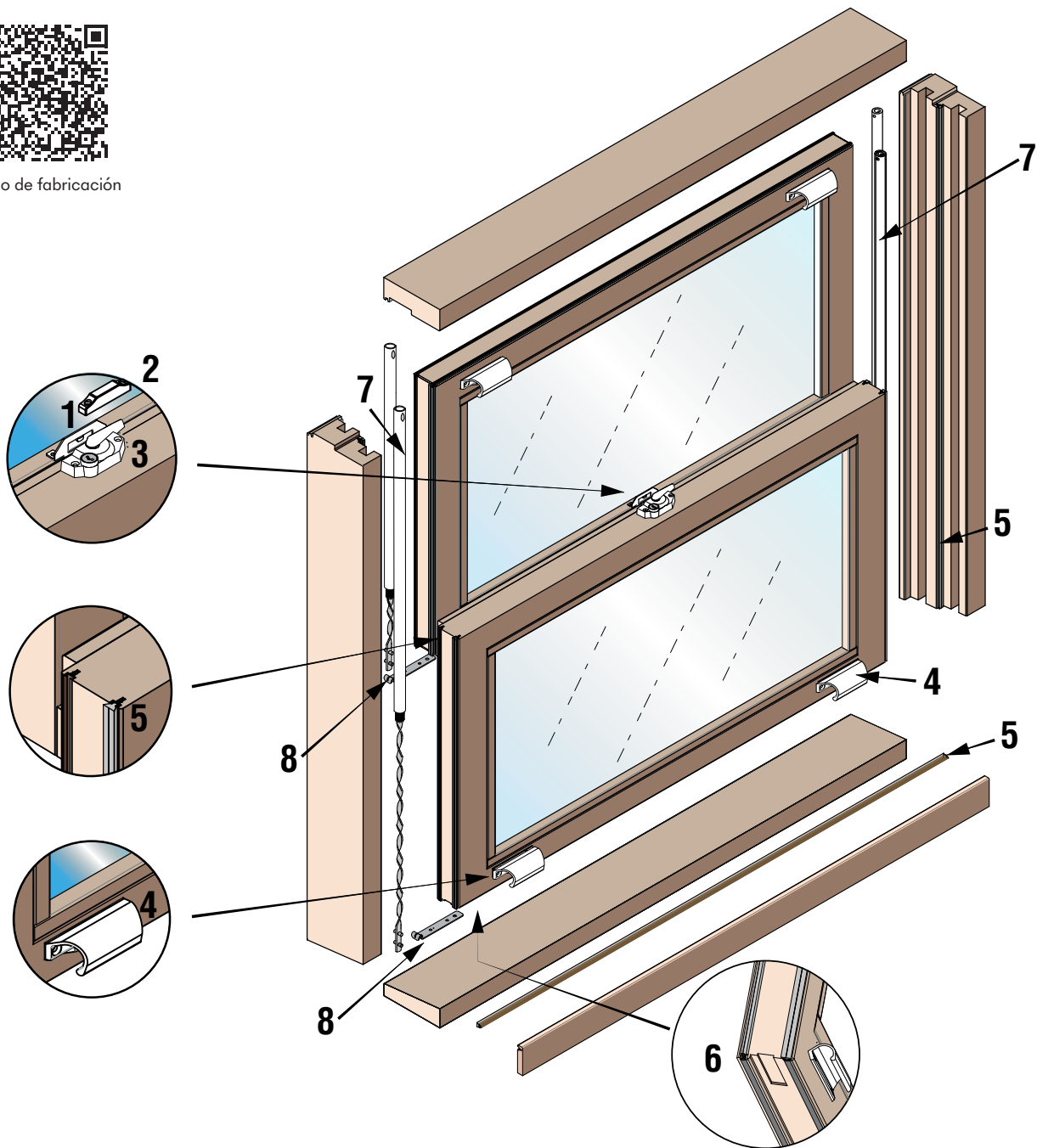

MD230427

POSICIÓN	DENOMINACIÓN	REFERENCIA NEGRO	REFERENCIA BLANCO
1	CHAPA DE CIERRE	YVSPK01-SB	YVSPK01-WH
2	EMBELLECEDOR PARA CHAPA DE CIERRE	YVSKC01-SB	YVSKC01-WH
3	CIERRE	YVSSF01-SB	YVSSF01-WH
4	TIRADOR	9-22921-00-0-6	9-22921-00-0-7
5	SOPORTE DE BURLETE + BURLETE 1metro	UK688N/G-1000	
6	GOMA TUBULAR	A-109-S68-3,2N	
7	MUELLES	T17-L**P40 (4,5 a 40 Kg.) T17-L**P45 (40 a 45 Kg.)	
8	Pieza de fijación standard (no abatible)	21B03-UE	

** Según tamaño de ventana. A partir de 45 Kg. hasta 90 Kg. hay que poner un tándem (página 20)

Ventana 1 hoja deslizante y abatible

Composición de herraje y detalles de montaje



Ed.04.23



Plano de fabricación

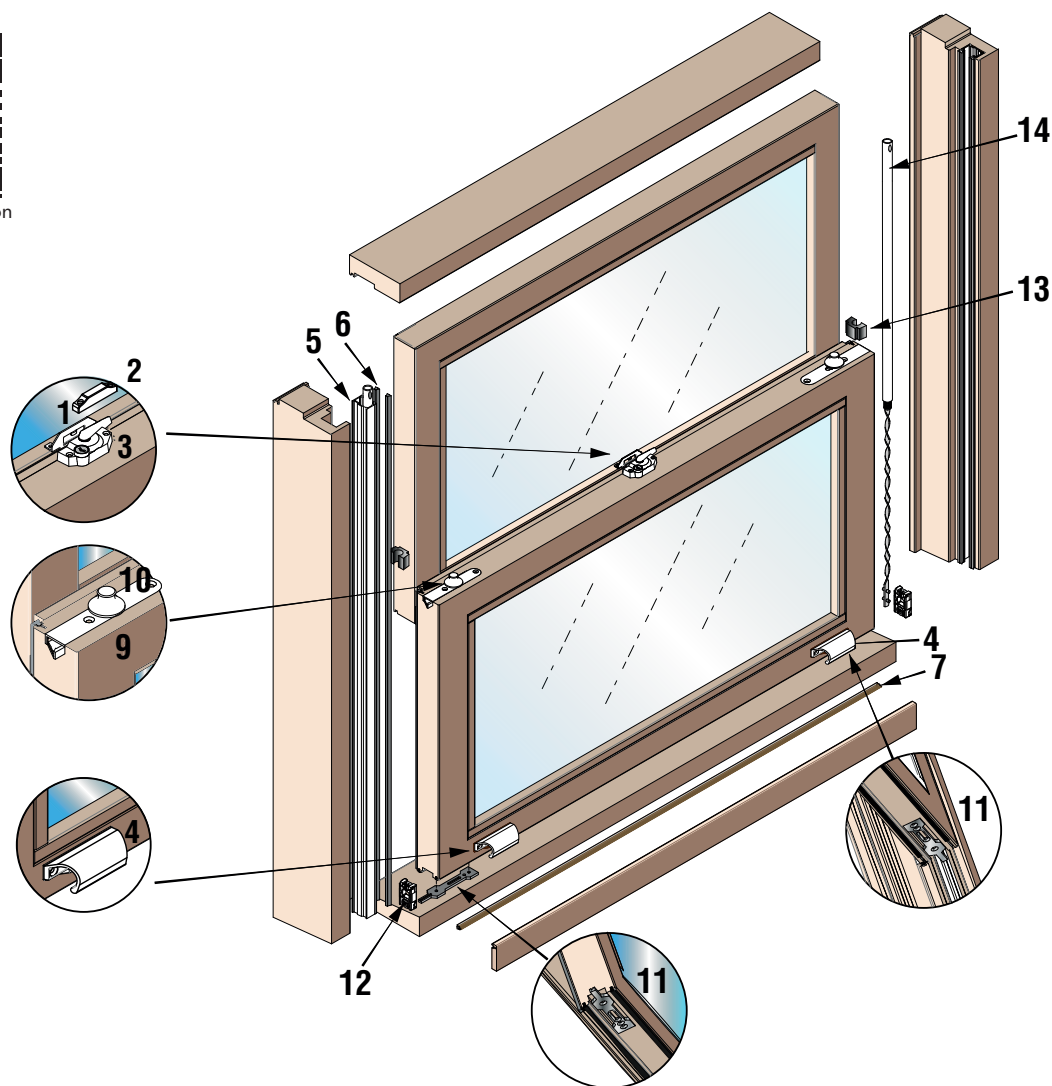

MD.230.427

POSICIÓN	DENOMINACIÓN	REFERENCIA NEGRO	REFERENCIA BLANCO
1	CHAPA DE CIERRE	YVSPK01-SB	YVSPK01-WH
2	EMBELLECEDOR PARA CHAPA DE CIERRE	YVSKC01-SB	YVSKC01-WH
3	CIERRE	YVSSF01-SB	YVSSF01-WH
4	TIRADOR	9-22921-00-0-6	9-22921-00-0-7
5	GUÍA DE ALUMINIO 3 metros	KP2765-EZ	
6	BURLETE	B5/H7	
7	SOPORTE DE BURLETE + BURLETE 1metro	UK688N/G-1000	
8	GOMA TUBULAR	A-109-S68-3,2N	
9	CIERRE LATERAL	YVSTL01LH-BK (izquierda)	YVSTL01LH-WK (izquierda)
		YVSTL01RH-BK (derecha)	YVSTL01RH-WK (derecha)
10	TIRADOR BOTÓN DECORATIVO	YVSKD01-SB	YVSKD01-WH
11	BARRA GIRATORIA	UK166	
12	ALMOHADILLA	16H70	
13	ESPUMA CORTAVIENTOS	UK793	
14	MUELLES	T17-L**-P40 (4,5 a 40 Kg.) T17-L**-P45 (40 a 45 Kg.)	

** Según tamaño de ventana.

Opcionalmente se pueden colocar retenedores en la hoja inferior pero no son compatibles con la espuma cortavientos UK793

Ventana 2 hojas deslizantes y abatibles

Composición de herraje y detalles de montaje



Ed.04.23



Plano de fabricación

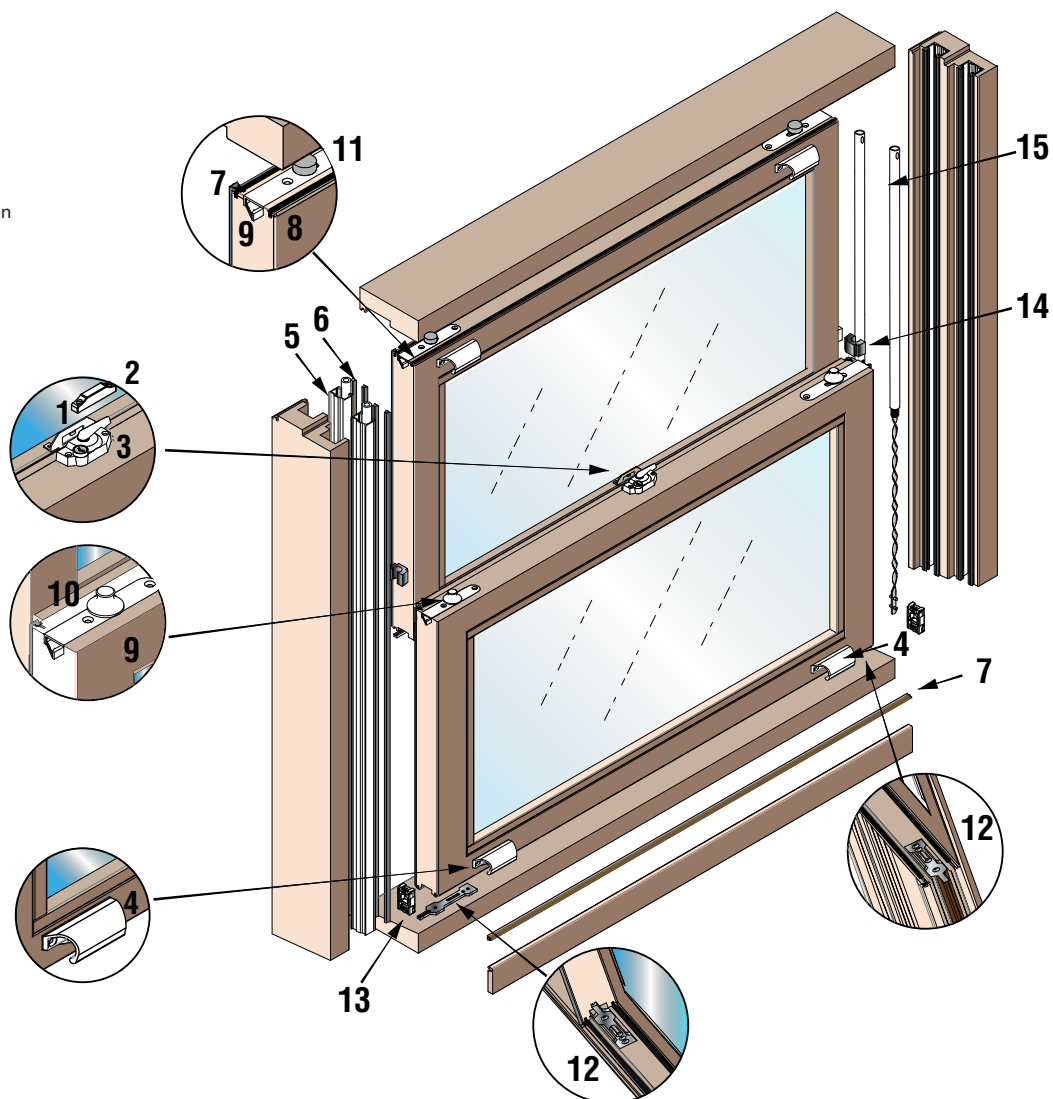

MD230427

POSICIÓN	DENOMINACIÓN	REFERENCIA NEGRO	REFERENCIA BLANCO
1	CHAPA DE CIERRE	YVSPK01-SB	YVSPK01-WH
2	EMBELLECEDOR PARA CHAPA DE CIERRE	YVSKC01-SB	YVSKC01-WH
3	CIERRE	YVSSF01-SB	YVSSF01-WH
4	TIRADOR	9-22921-00-0-6	9-22921-00-0-7
5	GUÍA DE ALUMINIO 3 metros	KP2765-EZ	
6	BURLETE	B5/H7	
7	SOPORTE DE BURLETE + BURLETE 1metro	UK688N/G-1000	
9	GOMA TUBULAR	A-109-S68-3,2N	
10	CIERRE LATERAL	YVSTL01LH-BK (izquierda)	YVSTL01LH-WK (izquierda)
		YVSTL01RH-BK (derecha)	YVSTL01RH-WK (derecha)
11	TIRADOR BOTÓN DECORATIVO (hoja inferior)	YVSKD01-SB	YVSKD01-WH
12	TIRADOR BOTÓN (hoja superior)	YVSKND01	
13	BARRA GIRATORIA	UK166	
14	ALMOHADILLA	16H70	
15	ESPUMA CORTAVIENTOS	UK793	
16	MUELLES	T17-L**-P40 (4,5 a 40 Kg.) T17-L**-P45 (40 a 45 Kg.)	

** Según tamaño de ventana.

Opcionalmente se pueden colocar retenedores en la hoja inferior pero no son compatibles con la espuma cortavientos UK793



Ed.04.23

Fresado en el marco para los muelles:

El alojamiento de los muelles en la ventana no abatible se realiza en el marco por las siguientes razones:

- 1.-Los muelles están más protegidos porque están completamente dentro de la ventana.
- 2.-Los burletes se colocan mejor, ya que al no fresar la hoja no restamos espacio ni la debilitamos.
- 3.-Todo el proceso de montaje es más sencillo.

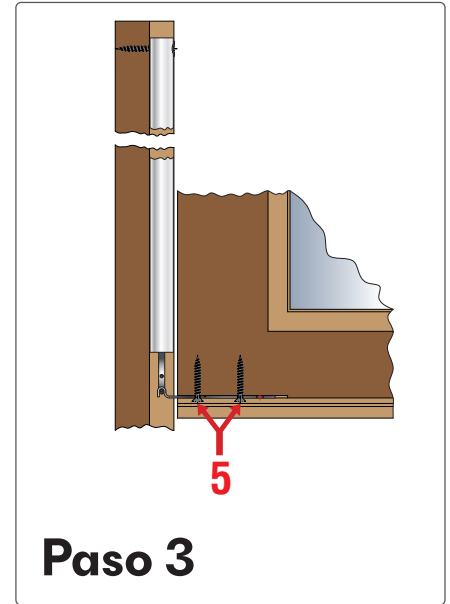
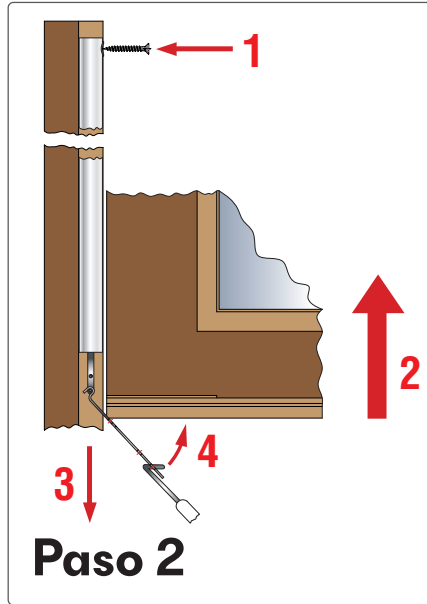
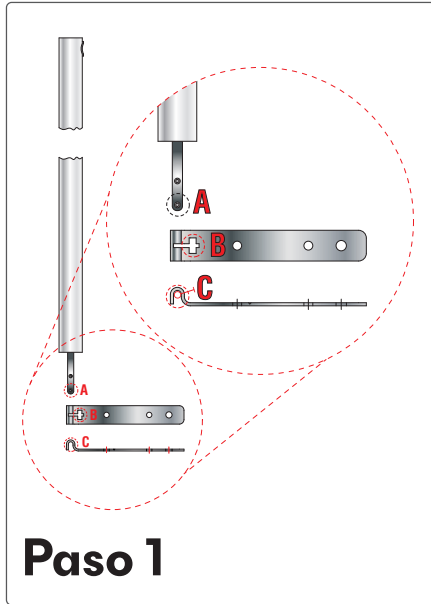

Paso 1 Colocación pieza de fijación 21B03-UE

Insertar el pin A por la ranura B y deslizar hasta que encaje en el alojamiento C.

Paso 2 Instalación del Muelle:

1. Los muelles se instalan rápidamente en el canal del marco. En la parte de arriba, los muelles se fijan subiéndolos a tope, con tornillos a través del agujero.

Es importante no apretar demasiado el tornillo, ya que esto podría impedir el correcto funcionamiento del muelle. (Ver 1)

2. Mover el bastidor hacia arriba hasta que las piezas de fijación 21B03-UE queden por debajo. (Ver 2)

NOTA: Para evitar dañar el muelle, es esencial que no se torsione durante su fijación. No debería aplicarse ninguna carga lateral ya que esto afectaría permanentemente al muelle. **Si se necesita** ajustar un muelle para poder enfrentarlo al fresado inferior de la hoja, enganche la herramienta de montaje BB-TEN al agujero de mayor diámetro de la pieza de fijación 21B03-UE (Ver 4). Extraiga hasta aprox. 50 mm del final del tubo (Ver 3), gire levemente hasta que la pieza de fijación le quede perpendicular al canto de la hoja. Retraiga de nuevo el muelle.

Este ajuste debe ser el mínimo necesario para poder enganchar la pieza de fijación a la hoja, cualquier ajuste adicional puede dañar el muelle.

Paso 3 Acoplamiento del muelle a la hoja:

Para fijar el muelle a la hoja es necesario atornillar la pieza de fijación 21B03-UE a la parte inferior de la hoja. Para ello hay que realizar un fresado con las medidas que muestra el dibujo.

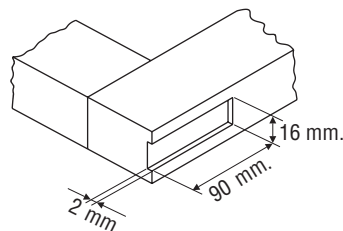

NUNCA OPERE LA HOJA HASTA QUE HAYA FIJADO LOS TOPES DE RECORRIDO.

La colocación de estos topes de recorrido es **IMPRESINDIBLE** para evitar la rotura de los muelles.

Toda la información mostrada en esta hoja técnica era correcta en el momento de su creación. Sin embargo, toda la información es susceptible de cambio y por lo tanto es recomendable comprobarla con PROCOMSA para asegurarse de que usted tiene la última actualización

Instrucciones de montaje, ventana deslizante y abatible



Ed.04.23

1. Montar los muelles en el marco en la parte de arriba dentro de la guía de aluminio MK3. Los muelles se fijan, subiéndolos a tope, con tornillos a través del agujero., no apriete en exceso los tornillos ya que esto dañará el muelle

2. Enganche la herramienta (Ref. ATW-TEN) al pin inferior de la varilla del muelle. Asegúrese de que los ganchos finales de la herramienta (Ref. ATW-TEN) están completamente enganchados en el pin inferior de la varilla del muelle. El contacto entre la herramienta (Ref. ATW-TEN) y el pin inferior de la varilla del muelle debe mantenerse en todo momento. Mientras se está usando, se requiere en todo momento un agarre firme de la herramienta (Ref. ATW-TEN). No permita que la varilla del muelle rote ya que esto tendría como resultado una pérdida de tensión. Conecte el pin superior en la ranura central de la almohadilla y permita que el muelle se retraiga completamente antes de liberar la herramienta (Ref. ATW-TEN).

NOTA: Para evitar dañar el muelle, es esencial que no se torsione durante su fijación, conexión o tensado. No debería aplicarse ninguna carga lateral ya que esto afectaría permanentemente al muelle.

3. Para enganchar la varilla del muelle en la almohadilla, el muelle debería estar extendido hacia abajo por medio de la herramienta (Ref. ATW-TEN) hasta que el pin superior de la abrazadera pueda ser enganchado completamente en la ranura central de la almohadilla. En este punto, la herramienta (Ref. ATW-TEN) puede ser desenganchada.

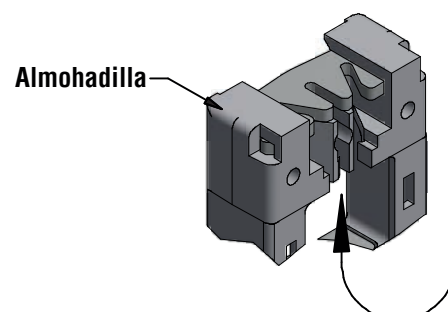
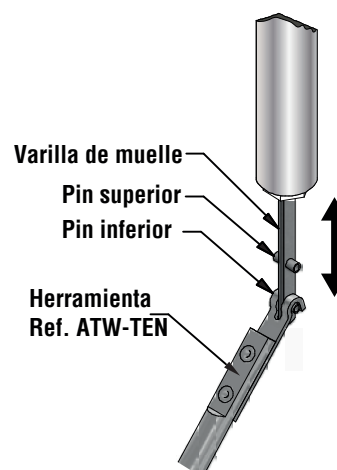

Pin superior de la abrazadera del muelle para enganchar aquí

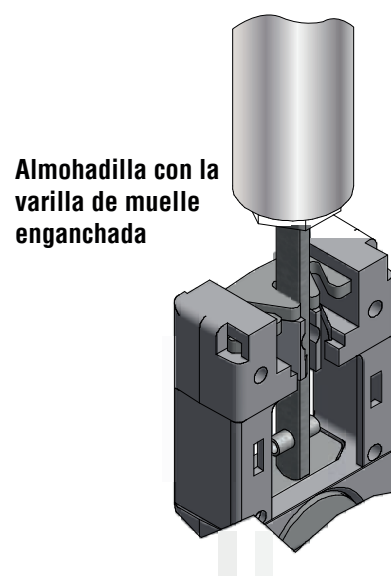

NUNCA OPERE LA HOJA HASTA QUE HAYA FIJADO LOS TOPES DE RECORRIDO.

La colocación de estos topes de recorrido es **IMPRESINDIBLE** para evitar la rotura de los muelles.

Toda la información mostrada en esta hoja técnica era correcta en el momento de su creación. Sin embargo, toda la información es susceptible de cambio y por lo tanto es recomendable comprobarla con PROCOSMA para asegurarse de que usted tiene la última actualización

MD230427



NUNCA OPERE LA HOJA HASTA QUE HAYA FIJADO LOS TOPES DE RECORRIDO.

La colocación de estos topes de recorrido es **IMPRESINDIBLE** para evitar la rotura de los muelles.

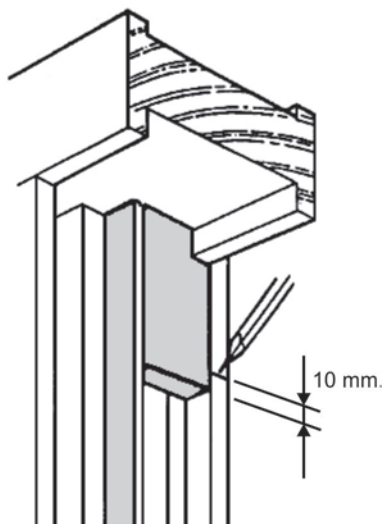

Instalación del tope de Limite:

Bastidor inferior:

- 1.- Mover el bastidor inferior con cuidado hasta notar una resistencia extra y hacer una marca en el lado del marco.
- 2.- Mover el bastidor hacia abajo e instalar el tope de limite con la parte inferior 10 mm por debajo de la marca.
- 3.- Repetir la operación en el otro lado del marco.

Bastidor superior:

- 1.- Mover el bastidor superior con cuidado hasta notar una resistencia extra y hacer una marca en el lado del marco.
- 2.- Mover el bastidor hacia arriba e instalar el tope de limite con la parte inferior 10 mm por debajo de la marca.
- 3.- Repetir la operación en el otro lado del marco.

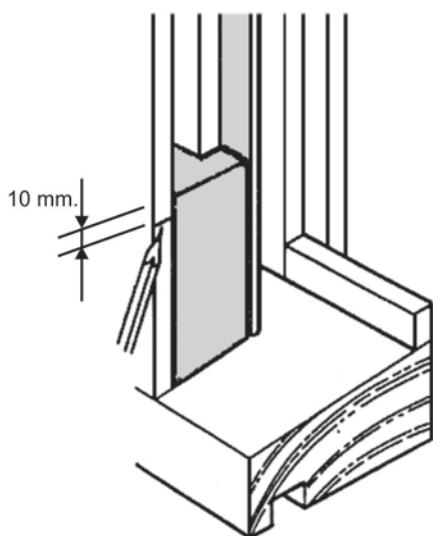

Toda la información mostrada en esta hoja técnica era correcta en el momento de su creación. Sin embargo, toda la información es susceptible de cambio y por lo tanto es recomendable comprobarla con PROCOMSA para asegurarse de que usted tiene la última actualización



Ed.04.23

La espuma cortavientos UK793 ha sido diseñada para encajar en nuestro canal MK3 una vez instalado en el marco de las ventanas abatibles.

Aparte de la espuma cortavientos en la hoja hay que hacer unas pequeñas ranuras para alojar un trocito de soporte de burlete para colocar el burlete para así reducir al máximo la entrada de aire. (Ver dibujo)

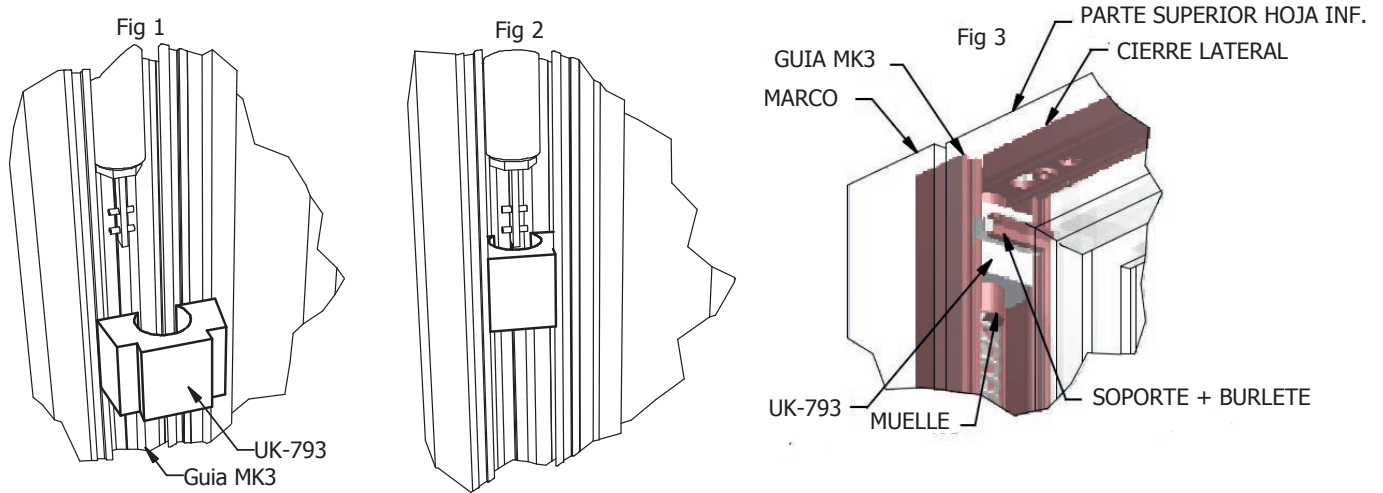

Al montar la espuma cortavientos UK793, asegúrese de que la hoja no le moleste. Asegúrese de que el muelle no este enganchado a la almohadilla. Insertar la espuma cortavientos UK793 en el canal MK3 por debajo del muelle contraído como se muestra en la figura 1 y figura 2.

Una vez la espuma cortavientos UK793 se inserta en el canal de MK3, deslícela a lo largo del muelle de modo que quede justo por debajo de la hoja cuando esta está en la posición cerrada, como se muestra en la figura 3. La espuma cortavientos UK793 se pueden insertar directamente sobre el muelle sin desconectar muelle. Sin embargo, esto da peor estaqueidad.

Para asegurarse de que la espuma cortavientos UK793 está sellando a su máximo potencial, un trocito de burlete con soporte incorporado (Ref; UK688N/G-1000) tienen que ser instalados en la hoja.

MD230427

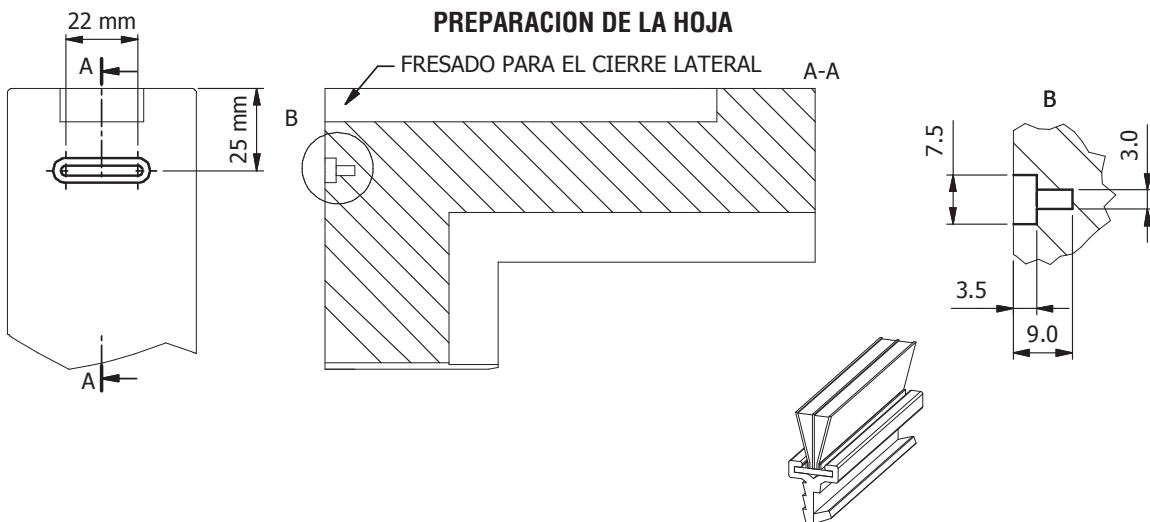

Trocito de burlete con soporte incorporado
Ref; UK688N/G-1000

Tándem de muelles para ventanas de mas de 45 Kg



Secciones necesarias para tándem de muelles de guillotina para pesos a partir de 45 y hasta 90 Kg. de hoja

Ed.04.23

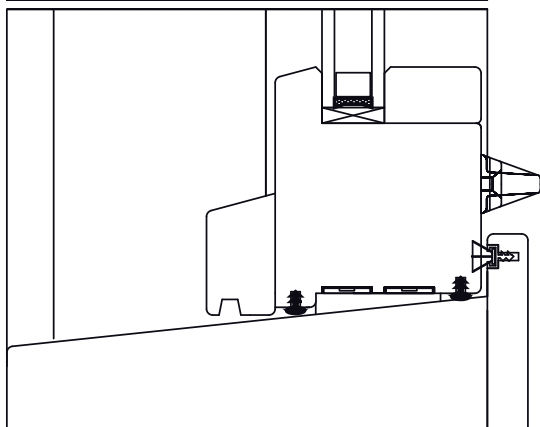
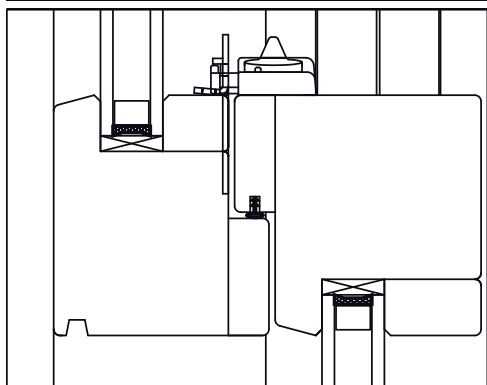
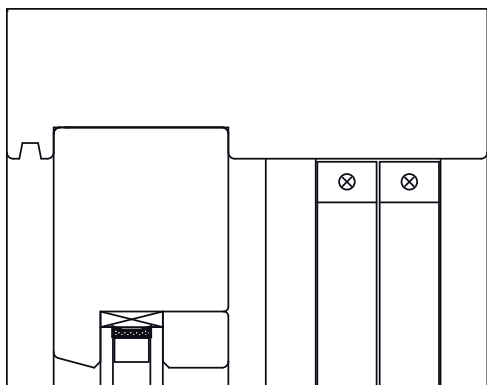

Sección vertical

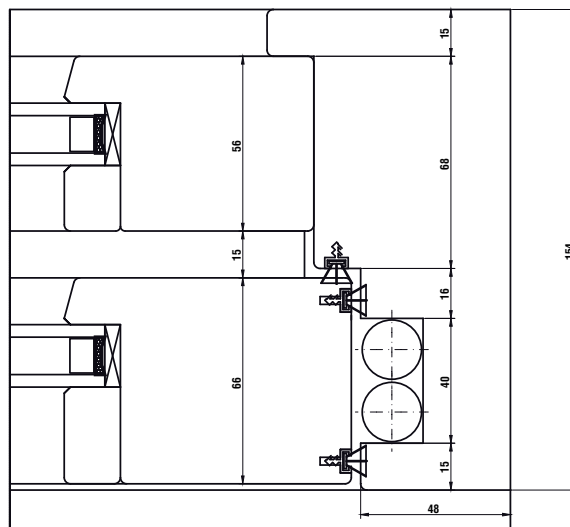

Sección horizontal vista superior

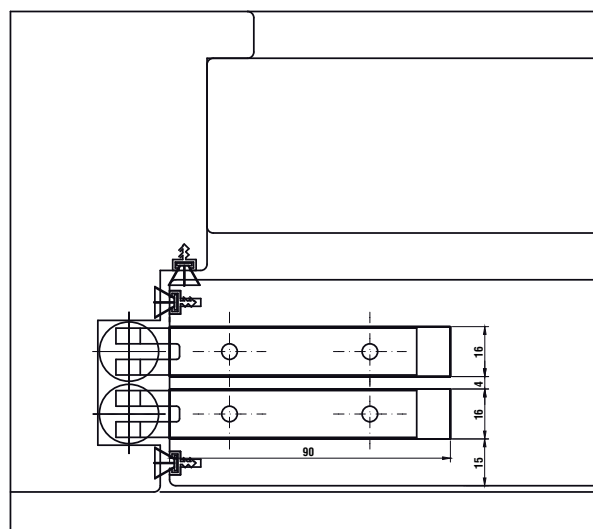

Sección horizontal vista inferior

En el caso de que peso de las hojas sea superior a 45 Kg. es necesario un tándem de muelles a cada lado de la hoja. Esto hace que las hojas no puedan ser abatibles y que la sección de la hoja sea mayor (ver dibujo superior).



Ed.04.23

Para el pedido necesitamos nos envíe esta hoja rellena;
 Fax de pedidos: 94 674 12 32 o E-Mail: pedidos@procomsa.com

F-04-05-Rev.00

CLIENTE:	Nº DE PEDIDO:
CODIGO:	FECHA:

DATOS de PEDIDO						
UDS. ↓	Altura Interior del Marco "A"	Altura Hoja Inferior "C"	Peso Hoja Inferior en Kg.	Altura Hoja Superior "B"	Peso Hoja Superior en Kg.	Ancho de la Hoja

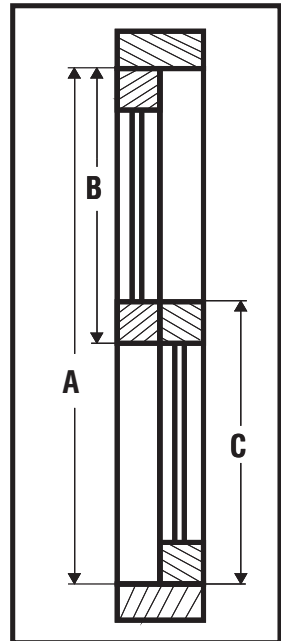

COLOR de los MUELLES

GRIS BLANCO

Observaciones:

SOLO LOS MUELLES.....: <input type="checkbox"/>	Color de los Accesorios {	Negro.....: <input type="checkbox"/>
CON LOS ACCESORIOS.....: <input type="checkbox"/>		Blanco.....: <input type="checkbox"/>

<p>FIJO</p> <p>↑</p> <p>DESLIZANTE 1 HOJA <input type="checkbox"/></p>	<p>↓</p> <p>↑</p> <p>DESLIZANTE 2 HOJAS <input type="checkbox"/></p>	<p>FIJO</p> <p>↑</p> <p>DESLIZANTE ABATIBLE 1 HOJA <input type="checkbox"/></p>	<p>↓</p> <p>↑</p> <p>DESLIZANTE ABATIBLE 2 HOJAS <input type="checkbox"/></p>
---	--	--	---

Nota: Rellenar con una X las casillas correspondientes.

Plazo de entrega aproximadamente 8 semanas.

Material especial, no disponible en stock habitual, suministrado bajo petición expresa y específica del comprador. No procede en modo alguno su anulación o devolución. Cualquier variación con respecto a los datos aportados en la hoja de pedidos, anula la garantía de este producto.

Avanzando por Sistema