

MD.230427

Catálogo de accesorios PROCOMSA para perfiles de MADERA

Procomsa

Avanzando por Sistema

Edición 04.2023



Calces de acristalar	10-4	Tapas de desagüe y Cinta de Transporte	10-39
Calces de acristalar	10-5	Tapones	10-40
Paleta de acristalar	10-6	Prensa/Sargento	10-41
Silicona Neutra	10-7	Prensa Neumática Corte de Herraje (Cremonas y Pletinas de Compás)	10-42
Sellante Interior GU-ACRYLIC	10-8	Compas proyectante Defender	10-43
Espumas de Poliuretano; Pistola y Limpiador	10-9	Compas proyectante Storm	10-44
Adhesivo sellador RC2 250XF	10-10	Compas proyectante Sterling. Auto equilibrado	10-45
Barrera de Vapor Interna. Sellado interior	10-12	Aireador DucoStrip, DucoFlat 80 SR y DucoTop 60 SR	10-48
Barrera de Vapor Externa. Sellado Exterior.	10-13	DucoPlus 60, Aireador acústico GlasMax SR y Aireador con protección solar DucoTwin	10-49
Adhesivo Bolsa Flexible 600 ml. para Barreras de Vapor Exterior/Interior	10-14		
Apto para superficies húmedas	10-14		
Pistola para Adhesivo Bolsa Flexible 600 ml.	10-15		
Cinta Expansiva Precomprimida 750 Pa. Sellado Exterior.	10-16		
Anchos de cinta: 10, 12, 15, 20 y 25 mm.	10-16		
Cinta Expansiva Precomprimida 750 Pa. Sellado Exterior.	10-17		
Anchos de cinta: 10, 12, 15, 20 y 25 mm.	10-17		
Cinta Expansiva Multifunción Precomprimida 1050 Pa. Sellado de las tres capas con un solo producto. Anchos de cinta: 54, 64, 74, 84 y 94 mm	10-18		
Cinta Expansiva Multifunción Precomprimida 1050 Pa.	10-19		
Anchos de cinta: 54, 64, 74, 84 y 94 mm	10-19		
Cinta Expansiva Multifunción BlocoOne 1000 Pa. Sellado de las tres capas con un solo producto. Anchos de cinta: 54, 64, 74 y 82 mm	10-20		
Cinta Expansiva Multifunción BlocoOne 1000 Pa.	10-21		
Anchos de cinta: 54, 64, 74 y 82 mm	10-21		
Premarco Aislante para Montaje Exterior (ALLROUNDER)	10-22		
Premarco Aislante para Montaje Exterior (ALLROUNDER)	10-23		
Lamina aislante para cajas de persiana	10-24		
Aislamiento Térmico y Acústico. Auto-Adhesiva por un lado	10-24		
Cordón de Sellado GU de núcleo hueco	10-25		
Lamina Impermeabilizante "KSK"	10-26		
Lamina Impermeabilizante "KSK"	10-27		
Lamina Impermeabilizante "KSK"	10-28		
Lamina Impermeabilizante "KSK"	10-29		
Imprimación GU para lamina impermeabilizante "KSK"	10-30		
Imprimación GU para lamina impermeabilizante "KSK"	10-31		
Adhesivo de Instalación GU 1K (Polimero hibrido Mono-componente)	10-33		
(para tapajuntas; jambas, etc...)	10-33		
Pegamentos universales	10-34		
Lubricantes	10-35		
Cuñas de montaje para nivelación del Marco	10-36		
Bolsa Hinchable Winbag para Instalación de Ventanas y Puertas	10-37		
Retenedor Magnético para Puertas y Mallorquinas	10-38		



Ed.04.23



Calces de acristalar

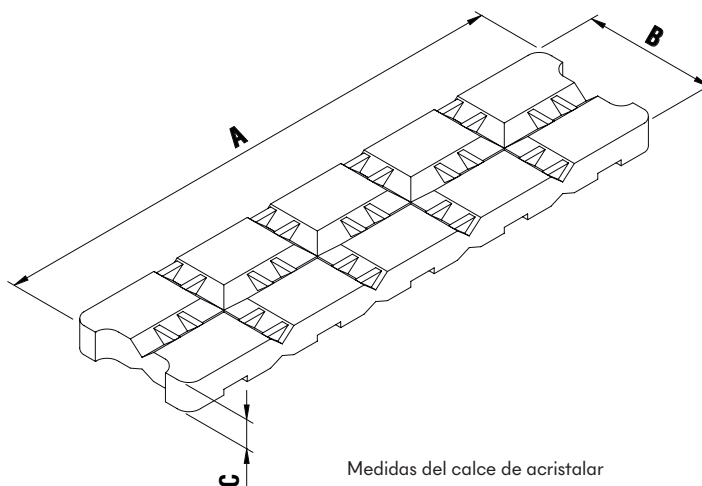

Medidas del calce de acristalar



Paleta de acristalar

Referencia	Descripción	A	B	C	Unidad de embalaje
102.142.010.2	1000 Ud Calzo Vidrio 80x10x2 Rojo	80	10	2	1Ud
102.142.010.3	1000 Ud Calzo Vidrio 80x10x3 Verde	80	10	3	1Ud
102.142.010.4	1000 Ud Calzo Vidrio 80x10x4 Amarillo	80	10	4	1Ud
102.142.010.5	1000 Ud Calzo Vidrio 80x10x5 Azul	80	10	5	1Ud
102.142.010.6	1000 Ud Calzo Vidrio 80x10x6 Negro	80	10	6	1Ud
102.142.020.2	1000 Ud Calzo Vidrio 80x20x2 Rojo	80	20	2	1Ud
102.142.020.3	1000 Ud Calzo Vidrio 80x20x3 Verde	80	20	3	1Ud
102.142.020.4	1000 Ud Calzo Vidrio 80x20x4 Amarillo	80	20	4	1Ud
102.142.020.5	1000 Ud Calzo Vidrio 80x20x5 Azul	80	20	5	1Ud
102.142.020.6	1000 Ud Calzo Vidrio 80x20x6 Negro	80	20	6	1Ud
102.142.026.1	1000 Ud Calzo Vidrio 80x26x1 Gris	80	26	1	1Ud
102.142.026.2	1000 Ud Calzo Vidrio 80x26x2 Rojo	80	26	2	1Ud
102.142.026.3	1000 Ud Calzo Vidrio 80x26x3 Verde	80	26	3	1Ud
102.142.026.4	1000 Ud Calzo Vidrio 80x26x4 Amarillo	80	26	4	1Ud
102.142.026.5	1000 Ud Calzo Vidrio 80x26x5 Azul	80	26	5	1Ud
102.142.026.6	1000 Ud Calzo Vidrio 80x26x6 Negro	80	26	6	1Ud
102-002	Paleta de acristalar	---	---	---	5Ud



Ed.04.23



Calces de acristalar (Ancho 20 mm)

Referencia	Descripción	UE
P-700-0120	1000 Unidades Calce Vidrio 100x20x1 Blanco	1Ud
P-700-0220	1000 Unidades Calce Vidrio 100x20x2 Azul	1Ud
P-700-0320	1000 Unidades Calce Vidrio 100x20x3 Rojo	1Ud
P-700-0420	1000 Unidades Calce Vidrio 100x20x4 Amarillo	1Ud
P-700-0520	1000 Unidades Calce Vidrio 100x20x5 Verde	1Ud
P-700-0620	1000 Unidades Calce Vidrio 100x20x6 Negro	1Ud

Calces de acristalar (Ancho 24 mm)

Referencia	Descripción	UE
P-700-0124	1000 Unidades Calce Vidrio 100x24x1 Blanco	1Ud
P-700-0324	1000 Unidades Calce Vidrio 100x24x3 Rojo	1Ud
P-700-0424	1000 Unidades Calce Vidrio 100x24x4 Amarillo	1Ud
P-700-0524	1000 Unidades Calce Vidrio 100x24x5 Verde	1Ud

Calces de acristalar (Ancho 26 mm)

Referencia	Descripción	UE
P-700-0126	1000 Unidades Calce Vidrio 100x26x1 Blanco	1Ud
P-700-0226	1000 Unidades Calce Vidrio 100x26x2 Azul	1Ud
P-700-0326	1000 Unidades Calce Vidrio 100x26x3 Rojo	1Ud
P-700-0426	1000 Unidades Calce Vidrio 100x26x4 Amarillo	1Ud
P-700-0526	1000 Unidades Calce Vidrio 100x26x5 Verde	1Ud
P-700-0626	1000 Unidades Calce Vidrio 100x26x6 Negro	1Ud

Calces de acristalar (Ancho 30 mm)

Referencia	Descripción	UE
P-700-0130	1000 Unidades Calce Vidrio 100x30x1 Blanco	1Ud
P-700-0230	1000 Unidades Calce Vidrio 100x30x2 Azul	1Ud
P-700-0330	1000 Unidades Calce Vidrio 100x30x3 Rojo	1Ud
P-700-0430	1000 Unidades Calce Vidrio 100x30x4 Amarillo	1Ud
P-700-0530	1000 Unidades Calce Vidrio 100x30x5 Verde	1Ud
P-700-0630	1000 Unidades Calce Vidrio 100x30x6 Negro	1Ud

Calces de acristalar (Ancho 32 mm)

Referencia	Descripción	UE
P-700-0232	1000 Unidades Calce Vidrio 100x32x2 Azul	1Ud
P-700-0332	1000 Unidades Calce Vidrio 100x32x3 Rojo	1Ud
P-700-0432	1000 Unidades Calce Vidrio 100x32x4 Amarillo	1Ud
P-700-0532	1000 Unidades Calce Vidrio 100x32x5 Verde	1Ud
P-700-0632	1000 Unidades Calce Vidrio 100x32x6 Negro	1Ud

Calces de acristalar (Ancho 34 mm)

Referencia	Descripción	UE
P-700-0134	1000 Unidades Calce Vidrio 100x34x1 Blanco	1Ud
P-700-0234	1000 Unidades Calce Vidrio 100x34x2 Azul	1Ud
P-700-0334	1000 Unidades Calce Vidrio 100x34x3 Rojo	1Ud
P-700-0434	1000 Unidades Calce Vidrio 100x34x4 Amarillo	1Ud
P-700-0534	1000 Unidades Calce Vidrio 100x34x5 Verde	1Ud
P-700-0634	1000 Unidades Calce Vidrio 100x34x6 Negro	1Ud

Calces de acristalar (Ancho 40 mm)

Referencia	Descripción	UE
P-700-0140	1000 Unidades Calce Vidrio 100x40x1 Blanco	1Ud
P-700-0340	1000 Unidades Calce Vidrio 100x40x3 Rojo	1Ud
P-700-0440	1000 Unidades Calce Vidrio 100x40x4 Amarillo	1Ud
P-700-0540	1000 Unidades Calce Vidrio 100x40x5 Verde	1Ud

Calces de acristalar (Ancho 44 mm)

Referencia	Descripción	UE
P-700-0344	500 Unidades Calce Vidrio 100x44x3 Rojo	1Ud
P-700-0544	500 Unidades Calce Vidrio 100x44x5 Verde	1Ud

Calces de acristalar (Ancho 52 mm)

Referencia	Descripción	UE
P-700-0352	500 Unidades Calce Vidrio 100x52x3 Rojo	1Ud
P-700-0452	500 Unidades Calce Vidrio 100x52x4 Amarillo	1Ud
P-700-0552	500 Unidades Calce Vidrio 100x52x5 Verde	1Ud



MD2304Z7



Ed.04.23

Paleta de acristalar



Calzo de acristalar



Paleta de acristalar
Ref. 102-002

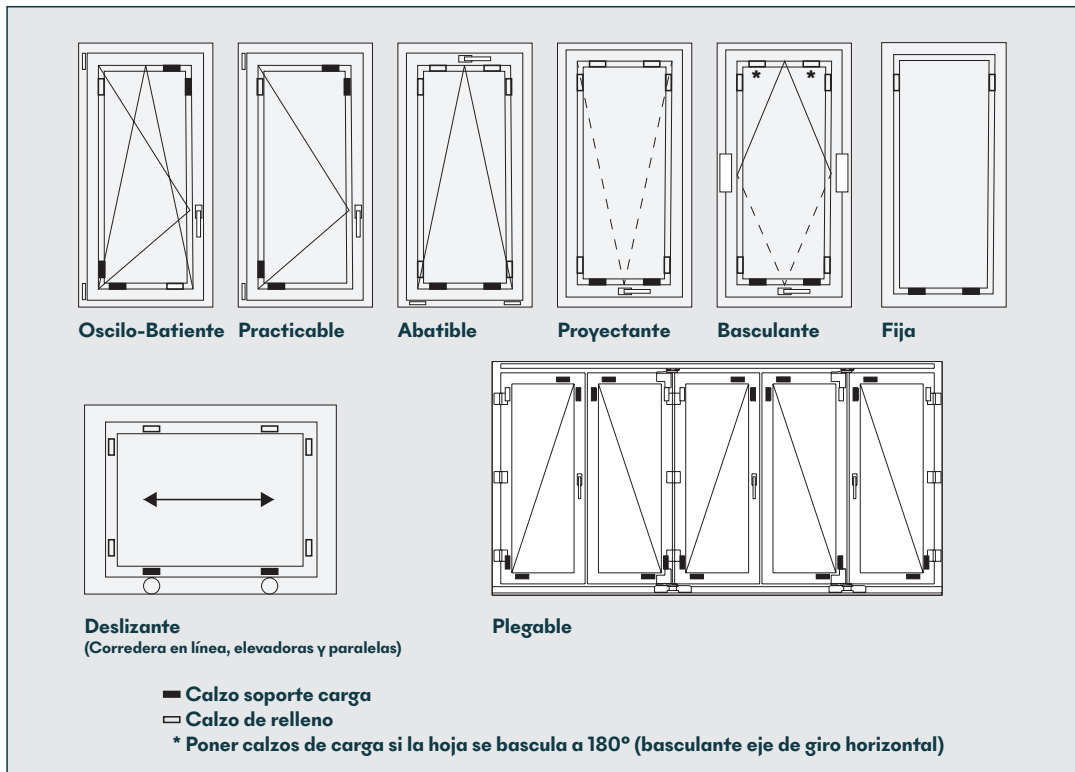

Referencia	Descripción	Unidad de embalaje
102-002	Paleta de acristalar	5Ud

MD.230-427



Ed.04.23

Aplicaciones:

- Montaje y relleno de huecos en marcos de puertas y ventanas.
- Fijación y aislamiento de pasos de tuberías y conductos de aire acondicionado.
- Aislamiento Térmico en General.
- Relleno de huecos entre elementos prefabricados.

Siliconas Procomsa.
 Ref.
 9-38963-00-0-0 (Transparente)
 9-38963-00-0-7 (Blanca)
 9-38963-00-0-5 (Marrón)
 9-38963-00-0-6 (Negro)



Uso exterior

MD230427



Pistola de silicona
 Ref. H-01469-00-0-0

Detalle de instalación tradicional

Adicionalmente se puede colocar el cordón de sellado

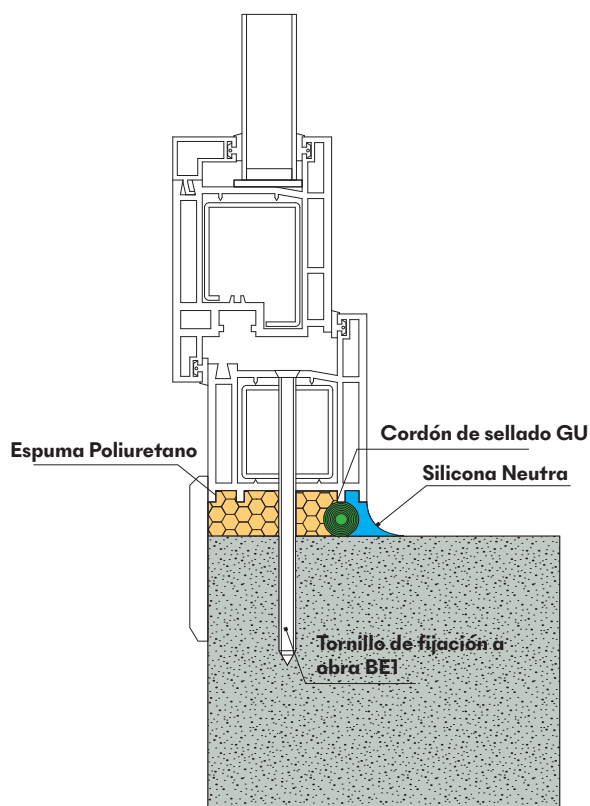

Referencia	Descripción	Unidad de embalaje
9-38963-00-0-0	Sellante de silicona mono componente neutro transparente (310 ml)	12 uds.
9-38963-00-0-7	Sellante de silicona mono componente neutro blanca (310 ml)	12 uds.
9-38963-00-0-5	Sellante de silicona mono componente neutro marrón (310 ml)	12 uds.
9-38963-00-0-6	Sellante de silicona mono componente neutro negra (310 ml)	12 uds.
H-01469-00-0-0	Pistola de silicona	1 uds.



Ed.04.23



Uso interior

Descripción del producto:

GU-ACRYLIC es un compuesto de sellado de un solo componente, basado en una emulsión acrílica que retícula en contacto con la humedad del aire.

Aplicaciones:

Para sellado interior de ventanas, para reparaciones de grietas y sellado de juntas en carpinterías y mampostería, hormigón, piedra, madera, etc...

Tratamiento

- El sustrato debe de estar seco y limpio; si tuviese humedad o polvo o residuos de grasa podría no adherir correctamente
- El cordón de sellado debe evitarse que se moje con agua hasta que se haya curado. Tampoco debe aplicarse cuando hay heladas
- **GU-ACRYLIC puede ser PINTADO** después de curado

Almacenamiento

- Conservar en el cartucho sin abrir en lugar fresco (+15°C a 25°C) y seco

Instrucciones de seguridad

- Aunque es un producto bastante seguro, procurar evitar el contacto con la piel y los ojos. En caso de contacto, lavar con abundante agua y jabón
- Mantenga fuera del alcance de los niños

Datos y Requisitos Técnicos

Sellante GU-ACRYLIC	Clasificación	Standard NF / ISO / DIN
Consistencia	pasta tixotrópica	
Densidad	1.79 g/cm ³	
Temperatura de aplicación	+5 °C a +35°C	
Temperatura de trabajo después de curado	-20 °C a +80 °C	
Tiempo de formación de piel	12-20 minutos	
Las siguientes características mecánicas fueron medidas en un cordón de 2 mm de espesor:		
Dureza Shore A	21	DIN 53505
Porcentaje de alargamiento en la rotura	60%	DIN 53504
Absorción de movimiento máximo de juntas	max 15%	

Referencia	Descripción	Unidad de embalaje
H-00009-01-0-7	Sellante interior GU-ACRYLIC Blanco (310 ml)	12 uds.



Ed.04.23



Aplicaciones:

- Sellado de Puertas y Ventanas.
- Juntas de Cocina y Baño.
- Unión de Tapajuntas.
- Adherencia óptima en PVC.

Espuma de Poliuretano 750 ml.
Ref. 9-38964-00-0-0



Pistola para espuma de Poliuretano
(Asa Plástico)
Ref. H-01454-00-0-0

MD230427



Limpiador de Poliuretano
Ref. 9-38965-00-0-0

Referencia	Descripción	Unidad de embalaje
9-38964-00-0-0	Espuma de Poliuretano GU (750 ml)	12 uds.
9-38965-00-0-0	Líquido limpiador de Poliuretano (500 ml)	12 uds.
H-01454-00-0-0	Pistola para espuma de Poliuretano (Asa Plástico)	1 uds.

10



Ed.04.23



Características y Beneficios

- Sin disolventes ni isocianatos – Seguro de usar, amigo del medio ambiente
- Sorprendente adhesivo sin necesidad de imprimación para virtualmente todo tipo de superficies
- Se puede aplicar en superficies húmedas sin pérdida de adhesión
- Compatible con la mayoría de sistemas de pintura
- Permanece siempre flexible
- Excelente resistencia UV

Aplicaciones

Adhesivo sellador RC2 250XF se utiliza como sellador multi usos y adhesivo altamente flexible. Adhiere sobre metal pintado, desnudo e imprimado, revestimientos de zinc, aluminio, cobre, latón, metal con revestimiento en polvo, cristal, madera y la mayoría de plásticos. Para sellar juntas soldadas, ajustar metales y sintéticos, ajustar y sellar marcos de ventanas, suelos, paneles, techos, ajustes sanitarios, tuberías sellar y cubrir remaches, cabezas de fijadores.

NOTA: Imprimaciones anticorrosivas no deben aplicarse SOBRE este producto.

Instrucciones

1. Limpiar la superficie con Soft Surface Cleaner o Surface Cleaner y dejar secar.
2. Aplicar Adhesivo sellador RC2 250XF según se requiera. Pintar si es necesario,
3. inmediatamente después de la aplicación o cuando forme piel (aproximadamente 10-15 minutos dependiendo de la temperatura y humedad del ambiente).
4. Para mejores resultados, pintar encima en las siguientes 4 horas.

Referencia	Descripción	Unidad de embalaje
H-00867-SO-0-6	Adhesivo sellador RC2 250XF color Negro	12 uds.
H-00867-SO-0-1	Adhesivo sellador RC2 250XF color Gris	12 uds.

MD.230-427

Sistemas de sellado

Barrera de Vapor Interna. Sellado interior



Ed.04.23



Diagrama de instalación

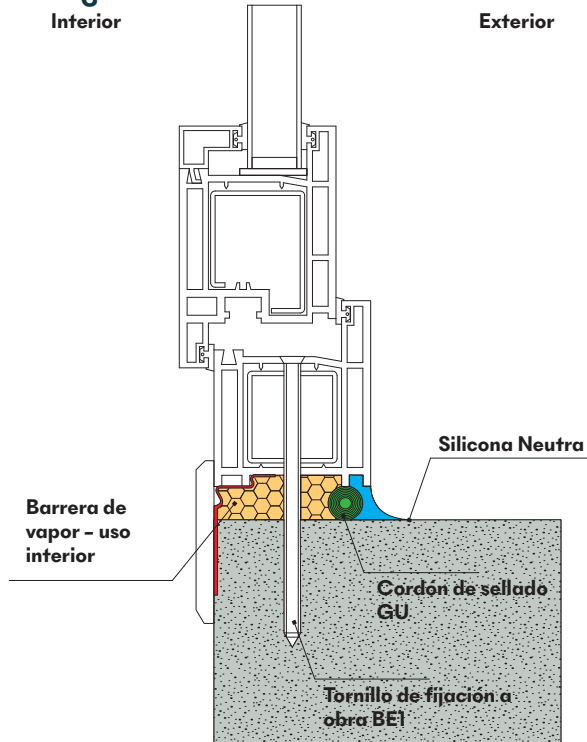

Características del producto

- Estanco según norma EN 20811
- Evita la difusión del vapor
- Valor de transmisión de vapor de agua $s_d = 1500$ m
- Recubrimiento de fieltro en ambos lados
- Aplicación versátil
- Estabilizado UV
- Auto-adhesivo en un lado [1]
- Auto-adhesivo en ambos lados [2]
- Se puede enyesar / pintar sobre ella
- Ensayado por iff, Rosenheim

Aplicaciones

- Evita que el aire caliente interior pueda penetrar en la mampostería, entre el marco y la estructura. También es adecuado para el metal y la conservación de la construcción

Instalación

- La barrera de vapor se pega al marco de la ventana. Dependiendo de la construcción, esto se hace antes o después de la instalación de la ventana
- A continuación, la junta se llena de espuma de poliuretano GU. Una vez que la espuma ha secado, la cinta se pega a la estructura del edificio sobre toda su superficie con el adhesivo bolsa flex (H-01198-00-0-0); solo para barrera adhesiva a un lado
- Las uniones de la barrera de vapor se sellan con el adhesivo bolsa flex (H-01198-00-0-0)
- Enyesar / pintar si procede

Información de pedido

Descripción	Embalaje	Longitud del rollo	Ancho del rollo	UE	Referencia de pedido
Barrera de vapor interna auto adhesiva a un lado (1)	Rollos	25 m	50 mm	100 m (4 Rollos)	H-01443-05-0-0
		25 m	75 mm	100 m (4 Rollos)	H-01443-07-0-0
		25 m	100 mm	100 m (4 Rollos)	H-01443-10-0-0
		25 m	150 mm	100 m (4 Rollos)	H-01443-15-0-0

Descripción	Embalaje	Longitud del rollo	Ancho del rollo	UE	Referencia de pedido
Barrera de vapor interna auto adhesiva a ambos lados (2)	Rollos	25 m	75 mm	100 m (4 Rollos)	H-01518-07-0-0
		25 m	100 mm	100 m (4 Rollos)	H-01518-10-0-0
		25 m	150 mm	100 m (4 Rollos)	H-01518-15-0-0

Descripción	Embalaje	Longitud del rollo	Ancho del rollo	UE	Referencia de pedido
Rodillo para pegado de barreras de vapor				1 Ud.	H-01528-00-0-0



Ed.04.23



Diagrama de instalación

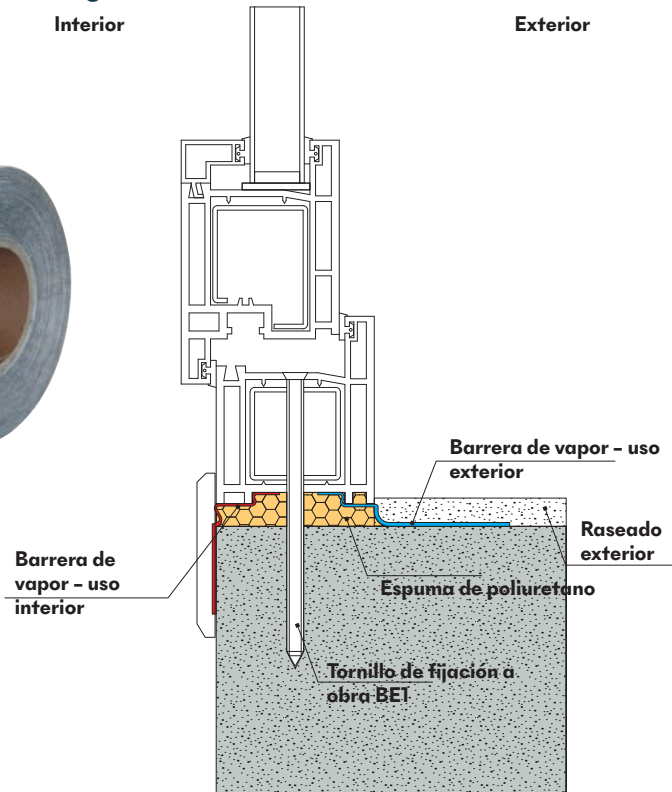

MD230427

Rodillo para pegado de barreras de vapor
Ref; H-01528-00-0-0

Aplicaciones

- Se aplica como sellado exterior de la ventana y a la vez permite la salida de vapor que pueda estar en el interior de la mampostería al ser transpirable, de manera que evita la aparición de humedades y la creación de moho
- Posteriormente a su colocación puede ser enyesada o pintada.

Instalación

- La barrera de vapor se adhiere al marco de la ventana. Dependiendo de la construcción esto se hace antes o después de la instalación de la ventana
- Después se rellena el hueco con espuma de poliuretano. Una vez que la espuma se solidifica, la barrera de vapor debe ser pegada a la estructura con el adhesivo bolsa flex (H-01198-00-0-0); solo para barrera adhesiva a un lado
- Las uniones de la barrera de vapor se sellan con el adhesivo bolsa flex (H-01198-00-0-0)
- La barrera de vapor una vez colocada puede ser enyesada o pintada.

Características del producto

- Estanco según norma EN 20811
- Transpirable a la salida del vapor (valor $s_d=0,5$ m)
- Resistente al desgaste natural y UV
- Resistente a la lluvia torrencial
- Auto-adhesivo en un lado (1)
- Auto-adhesivo en ambos lados (2)
- Resistente a los microorganismos
- Sobre él se puede enyesar/pintar
- Probado por ift, Rosenheim

Información de pedido

Descripción	Embalaje	Longitud del rollo	Ancho del rollo	UE	Referencia de pedido
Barrera de vapor externa Autoadhesiva a un lado (1)	Rollos	25 m	50 mm	100 m (4 Rollos)	H-01444-05-0-0
		25 m	75 mm	100 m (4 Rollos)	H-01444-07-0-0
		25 m	100 mm	100 m (4 Rollos)	H-01444-10-0-0
		25 m	150 mm	100 m (4 Rollos)	H-01444-15-0-0

Descripción	Embalaje	Longitud del rollo	Ancho del rollo	UE	Referencia de pedido
Barrera de vapor externa autoadhesiva a ambos lados (2)	Rollos	25 m	75 mm	100 m (4 Rollos)	H-01524-07-0-0
		25 m	100 mm	100 m (4 Rollos)	H-01524-10-0-0
		25 m	150 mm	100 m (4 Rollos)	H-01524-15-0-0

Descripción	Embalaje	Longitud del rollo	Ancho del rollo	UE	Referencia de pedido
Rodillo para pegado de barreras de vapor				1 Ud.	H-01528-00-0-0

Sistemas de sellado

Adhesivo Bolsa Flexible 600 ml. para Barreras de Vapor Exterior/Interior Apto para superficies húmedas



Ed.04.23



Uso interior



Uso exterior

Aplicaciones

- Especialmente adecuado para pegar las barreras de vapor para ventanas o perfiles complementarios de construcción, tales como, a la albañilería, hormigón, yeso y cemento en las zonas interiores de puertas y marcos de ventanas
- Particularmente adecuado para su instalación de acuerdo con RAL y EnEV DIN 4108-7

Nota

- A bajas temperaturas y/o baja humedad del aire, el curado será más lento
- No es adecuado para la exposición a largo plazo al agua

Instalación

Para la unión a la estructura del edificio, aplicar el adhesivo en un cordón continuo de aprox. 5 mm de espesor (para lograr un acabado hermético!). A continuación, presione la cinta de sellado de ventana con el rodillo de manera uniforme, hasta un espesor residual de 1-2 mm o una anchura mínima de 25 mm. El espesor residual debe respetarse para facilitar el secado del adhesivo. No tense la barrera de vapor ya que esto eliminaría la durabilidad de la absorción de movimiento. La adhesión es totalmente efectiva tan solo después de que el adhesivo esté completamente curado. No debe aplicarse ninguna carga hasta transcurridas las primeras 5 horas

Almacenaje

- Conservar en el embalaje sin abrir en un lugar fresco (5 ° C a + 25 ° C), lugar seco. Cerrar bien los envases abiertos y utilizar rápidamente

Datos y requisitos técnicos

Ultra sellante GU	Clasificación	Norma NF / ISO / DIN
Base	Polimero híbrido de un componente	
Consistencia	Pasta estable	
Curación	polimerización por la humedad del aire a temperatura ambiente	
Tiempo de formación de piel ^[1]	aprox. 10 minutos	
Velocidad de curado ^[1]	2 mm en las primeras 24 horas	
Densidad	1,45 g/ml.	DIN 53479
Estabilidad térmica	-40 °C hasta +80 °C	
Resistencia	> 70 %	DIN EN ISO 7389-B
Máx. deformación total admisible	25 %	DIN EN ISO 11600
Alargamiento de rotura	> 900 %	DIN 53504
Cambio de volumen	-2 hasta -3 Vol. %	DIN EN ISO 10563
Clase de material	B2 (normalmente inflamable)	DIN 4102, Parte 4

^[1] Medido según atmósfera estándar (EN ISO 291) a una humedad relativa de 23 ° C / 50%. hum. rel. Estos valores pueden variar debido a factores ambientales tales como: temperatura, humedad y la naturaleza de los sustratos.

Información de pedido

Descripción	Embalaje	Contenido	Color	UE/Caja.	Referencia
Adhesivo Bolsa Flexible 600 ml. para Barreras de Vapor*	Bolsa flexible	600 ml.	gris	20 uds.	H-01198-00-0-0

* NOTA: En cada caja de 20 unidades se suministran 4 unidades de cánula para su aplicación. No stock, se suministra bajo pedido.



Ed.04.23



Pistola para bolsa flexible 600 ml.



Boquilla para pistola de bolsa flexible

Aplicador con 5 aberturas (se pueden abrir según necesidad), para anchuras de 20 a 75 mm. Tiene un tope lateral para una aplicación más cómoda y alineada.

Características

- Alojamiento para el cartucho templado, 1 pieza
- Varilla de empuje templada
- Relación empuje: 18:1 - 4,5 mm/Avance por disparo
- Peso: 1170 g
- PVC: superficie suave al tacto para una utilización agradable
- Tubo de retención:
- Rotatorio
- Se ve a través del mismo para controlar el remanente

MD230427

Aplicación

- Bolsa flexible standard 600 ml.: 50-51 mm [D] - 335 mm [L]

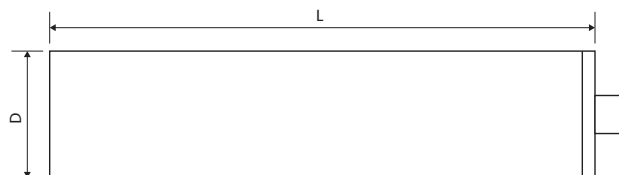

Información de pedido

Descripción	UE	Referencia
Pistola para Adhesivo Bolsa Flexible 600 ml.	1 ud.	H-01468-00-0-0
Boquilla para bolsa flexible	5 ud.	H-01466-00-0-0
Aplicador 20-75 mm para boquilla	20 ud.	H-01465-00-0-0

Sistemas de sellado

Cinta Expansiva Precomprimida 750 Pa. Sellado Exterior.
Anchos de cinta: 10, 12, 15, 20 y 25 mm.

Ed.04.23



Uso exterior

Descripción del producto

La cinta expansiva precomprimida 750 Pa es una lámina sellante, impregnada con dispersión de polímero. Ha sido especialmente diseñada para el sellado fiable de juntas en edificios de gran altura y fachadas hasta 100 m de altura. Testada como una cinta de sellado BG1, que cumple con los altos requisitos de la norma DIN 18542: 2009. Además de la impermeabilidad a la lluvia torrencial de más de 750 Pa (correspondiente a una fuerza de viento 11), cinta expansiva precomprimida 750 Pa también tiene excelentes características de aislamiento acústico y térmico.



Video de instalación

Características del producto

- Cumple con los requisitos de BG1 según DIN 18542
- Seguridad debido a la amplia gama de aplicaciones de juntas
- Sellado contra el viento, el polvo, aerosol y lluvia torrencial
- Permite la difusión del vapor
- Alta resistencia adhesiva durante la instalación
- Permanentemente elástico, con buen comportamiento de compensación de la expansión
- Proporciona aislamiento térmico y acústico
- Puede ser recubierto con pinturas de emulsión comunes
- Puede ser utilizado en todos los campos de la construcción y todo tipo de edificios
- Sin disolventes, sin materiales peligrosos
- 10 años de garantía funcional
- Probado para EC1 plus - muy bajo en emisiones

Instalación

- Tratamiento de la superficie en la que se va a colocar la cinta expansiva: por favor, quitar el polvo, aceite, grasa, material de sellado viejo y restos de mortero de los bordes de la junta
- Determinar el ancho de las juntas
La separación entre el marco y el muro debe ser paralelo. Mida los anchos de las juntas y elija el tamaño de cinta correspondiente (para un trabajo, es posible que se necesiten distintos tamaños de cinta)
- Preparación de la cinta
Al cortar la cinta, dejar una tolerancia de por lo menos 1 cm por m. Cortar un pedazo del principio y final del rollo precomprimido. Retire el papel protector de la lámina autoadhesiva y pegar la cinta pre-comprimida en la junta. Comience con la junta vertical. Presione firmemente el lado autoadhesivo contra el marco. Al hacerlo, **tenga cuidado asegurándose de que la cinta no se estira**, especialmente en el caso de piezas que son cortas, después de un tiempo la cinta vuelve a su longitud original, esto puede crear puntos de fuga.
- Trabajar en cruces y uniones en T
Primero pegar la cinta en la junta vertical. Posicionar la cinta de la junta horizontal y alinéala contra la cinta en la junta vertical. Al hacerlo, no estire la cinta, pero si comprímala

Almacenamiento

- Conservar el embalaje cerrado en un lugar fresco (+ 1° C a + 20 ° C) y seco



Cinta Expansiva Precomprimida 750 Pa. Sellado Exterior. Anchos de cinta: 10, 12, 15, 20 y 25 mm.

Ed.04.23

Datos y requisitos técnicos

Cinta GU para sellado de juntas BG1/750	Clasificación y calificación	Norma NF / ISO / DIN
Descripción del material	Espuma flexible PUR impregnada	
Base	Dispersión de polímero ignífugo	
Grupo de estrés	BG1	DIN 18542
Coefficiente de permeabilidad de la junta	$a \leq 1,0 \text{ m}^3/[\text{h} \cdot \text{m} \cdot (\text{daPa})\text{n}]^*$	DIN EN 12114
Impermeabilidad a la lluvia torrencial en juntas	$\geq 750 \text{ Pa}$, controlado externamente por ift Rosenheim	DIN EN 1027
Impermeabilidad a la lluvia torrencial en intersecciones de juntas	$\geq 750 \text{ Pa}$	DIN EN 1027
Resistencia a los cambios de Temperatura	-20 °C hasta +80 °C	DIN 18542
Elaborable o aplicable	-5 °C	
Resistencia a los efectos de la luz y la intemperie	Requisitos cumplidos	DIN 18542
Compatibilidad con materiales de construcción adyacentes	Requisitos cumplidos	DIN 18542
Tolerancia del tamaño	Requisitos cumplidos	DIN 7715 T5 P3
Conductividad térmica	$\lambda = 0,052 \text{ W/m} \times \text{K}$	DIN EN 12667
Resistencia a la difusión de vapor de agua	$\mu \leq 100$	DIN EN ISO 12572
Valor sd	$\leq 0,5 \text{ m}$ con una anchura de 50 mm (permite la difusión de vapor)	DIN EN ISO 12572
Tipo de material de construcción	B1 (difícilmente inflamable)	DIN 4102

* Controlado externamente por ift Rosenheim

Información de pedido

Descripción	Ancho de cinta	Ancho de la junta	Presentación	Longitud del rollo	Color	UE	Referencia
Cinta expansiva precomprimida 750 Pa	10 mm	1 - 4 mm	Rollo pre-comprimido, autopegado en un lado (ayuda en el ensamblado)	13,0 m	negro	390,0 m (30 Rollos)	H-01369-00-0-0
	12 mm	2 - 6 mm		12,0 m	negro	300,0 m (25 Rollos)	H-01369-01-0-0
	15 mm	4 - 9 mm		8,0 m	negro	160,0 m (20 Rollos)	H-01369-02-0-0
	15 mm	5 - 12 mm		5,6 m	negro	112,0 m (20 Rollos)	H-01369-03-0-0
	20 mm	9 - 20 mm		3,3 m	negro	49,5 m (15 Rollos)	H-01369-04-0-0
	25 mm	11 - 25 mm		2,6 m	negro	31,2 m (12 Rollos)	H-01369-05-0-0

Diagrama de instalación (Detalle 1)

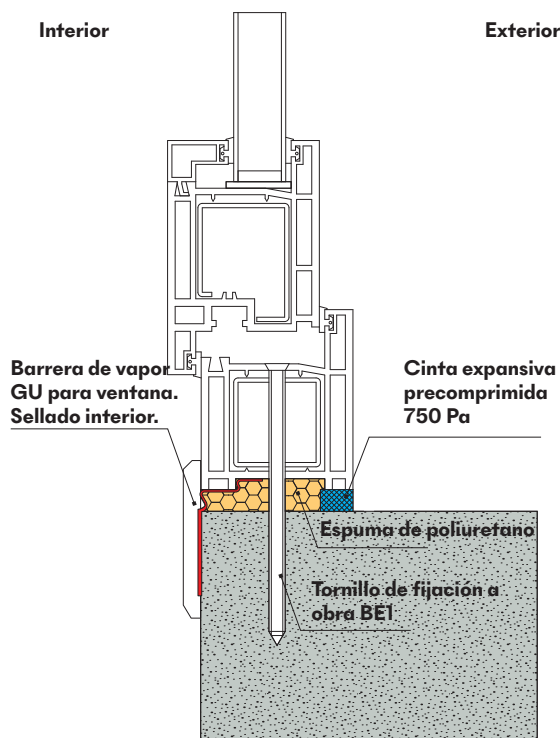

Esquema de instalación (Detalle 2)

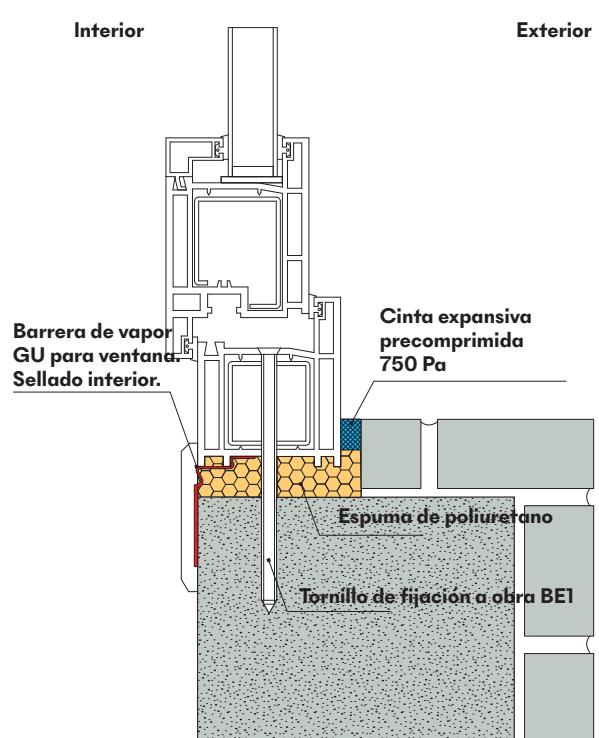

Sistemas de sellado



Cinta Expansiva Multifunción Precomprimida 1050 Pa. Sellado de las tres capas con un solo producto. Anchos de cinta: 54, 64, 74, 84 y 94 mm

Ed.04.23



Descripción del Producto

La Cinta expansiva precomprimida 1050 Pa es una cinta especial multifuncional para el sellado de juntas con una funcionalidad superior. Se utiliza para proporcionar un sello en contra del aire y la lluvia torrencial en las juntas de fijación de ventanas y puertas, mientras que al mismo tiempo tiene unas características de aislamiento térmico en todo el ancho.

La cinta expansiva precomprimida 1050 Pa proporciona estanqueidad de difusión abierta respecto al vapor.

Características del producto

- 3 capas de sellado en un solo producto
- Sellado de una amplia gama de juntas con sólo unos pocos formatos de capas
- Sellado simple y fiable durante la instalación de la ventana en un sólo paso de trabajo
- Beneficio real en el costo, debido al ahorro de tiempo en la instalación
- Instalación independiente del clima
- Cumple con los requisitos de la EnEV (ordenanza de ahorro de energía) y los principios de las pautas de instalación RAL
- Resistente a la intemperie
- 10 años de garantía funcional
- Probado para EC1 plus - muy bajo en emisiones

Aplicaciones

La Cinta expansiva precomprimida 1050 Pa es un „todo en una sola capa“, que combina todos los requisitos de la EnEV e instalación conforme a RAL en un solo producto. Es, por tanto, especialmente adecuada para el sellado fiable, sencillo y con ahorro de tiempo, de las juntas de ventanas y puertas.

Diagrama de Instalación

Interior

Exterior

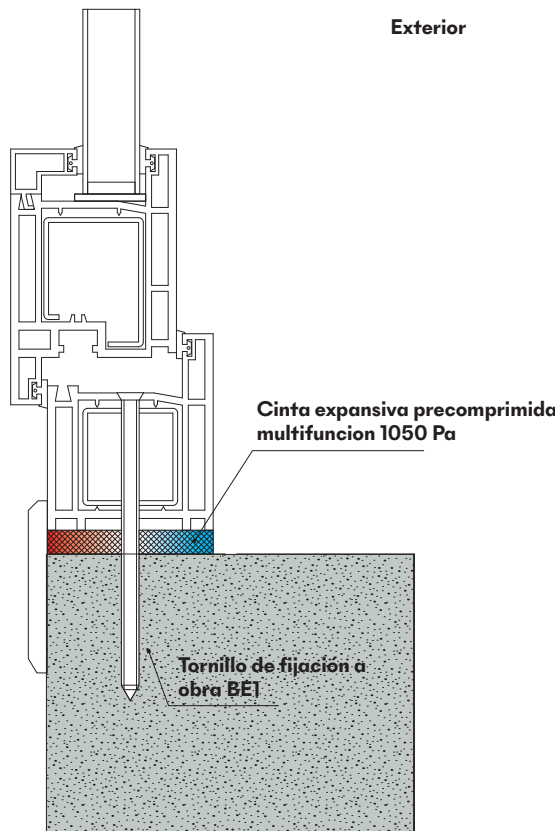

Video de instalación



Datos y requisitos técnicos		
Cinta expansiva precomprimida 1050 Pa	Clasificación	Standard NF / ISO / DIN
Descripción del material	Espuma de poliuretano flexible impregnada	
Base	Dispersión de polímero ignífugo	
Coefficiente de permeabilidad de junta	$a \leq 0,1 \text{ m}^3/[\text{h} \cdot \text{m} \cdot (\text{daPa})^2]$	DIN EN 12114
Impermeabilidad de las juntas a la lluvia torrencial	$\geq 1050 \text{ Pa}$	DIN EN 1027
Estabilidad térmica	-30 °C bis +80 °C	DIN 18542
Elaborable o aplicable	-5 °C	
Resistencia a la acción de la luz y a la intemperie	Requisitos cumplidos	DIN 18542
Compatibilidad con materiales de construcción adyacentes	Requisitos cumplidos	DIN 18542
Tolerancia	Requisitos cumplidos	DIN 7715 T5 P3
Conductividad térmica	$\lambda = 0,048 \text{ W/m} \times \text{K}$	DIN EN 12667
Resistencia a la difusión del vapor de agua	$\mu \leq 100$	DIN EN ISO 12572
Gradiente de presión de vapor	Difusión-abierta Exterior (lado opuesto con colorante)	
Valor U - Profundidad de ventana 60 mm - Profundidad de ventana 70 mm - Profundidad de ventana 80 mm	U = 0,8 W/(m ² x K) U = 0,7 W/(m ² x K) U = 0,6 W/(m ² x K)	DIN 4108-3

Información de pedido

Descripción	Ancho de cinta	Ancho de la junta	Entrega	Longitud del rollo	Color	UE	Referencia
Cinta expansiva precomprimida 1050 Pa	54 mm	5 - 10 mm	Rollo pre-comprimido, autoadhesivo por un lado (ayuda al montaje)	5,6 m	negro	28,0 m (5 Rollos)	H-01365-00-0-0
	54 mm	7 - 15 mm		4,3 m	negro	21,5 m (5 Rollos)	H-01365-01-0-0
	54 mm	10 - 20 mm		3,3 m	negro	16,5 m (5 Rollos)	H-01365-02-0-0
	64 mm	5 - 10 mm		5,6 m	negro	22,4 m (4 Rollos)	H-01366-00-0-0
	64 mm	7 - 15 mm		4,3 m	negro	17,2 m (4 Rollos)	H-01366-01-0-0
	64 mm	10 - 20 mm		3,3 m	negro	13,2 m (4 Rollos)	H-01366-02-0-0
	74 mm	5 - 10 mm		5,6 m	negro	22,4 m (4 Rollos)	H-01367-00-0-0
	74 mm	7 - 15 mm		4,3 m	negro	17,2 m (4 Rollos)	H-01367-01-0-0
	74 mm	10 - 20 mm		3,3 m	negro	13,2 m (4 Rollos)	H-01367-02-0-0
	84 mm	5 - 10 mm		5,6 m	negro	16,8 m (3 Rollos)	H-01368-00-0-0
	84 mm	7 - 15 mm		4,3 m	negro	12,9 m (3 Rollos)	H-01368-01-0-0
	84 mm	10 - 20 mm		3,3 m	negro	9,9 m (3 Rollos)	H-01368-02-0-0
	94 mm	5 - 10 mm		5,6 m	negro	16,8 m (3 Rollos)	H-01451-00-0-0
	94 mm	7 - 15 mm		4,3 m	negro	12,9 m (3 Rollos)	H-01451-01-0-0
	94 mm	10 - 20 mm		3,3 m	negro	9,9 m (3 Rollos)	H-01451-02-0-0

Instalación

- Quitar el polvo, aceite, grasa, material de sellado anterior y restos de mortero, etc. desde los bordes de la junta. La junta de la pared debe limpiarse y alisarse previamente
- Los bordes de la junta deben ser paralelos. Medir el ancho de la junta y elegir el tamaño de la cinta correspondiente.
- Cortar del rollo las partes del principio y del final que están más comprimidas. Retire el papel protector de la lámina autoadhesiva y pegar la cinta pre-comprimida en el marco de la ventana que debe estar limpio y seco. Para asegurarse de que no hay puntos de fuga, por favor asegúrese de que la cinta no se estira, así como que la cinta vuelva de nuevo a su longitud original después de un tiempo. En las esquinas, dejar una tolerancia de al menos 1 cm. La cinta debe ser comprimida en las esquinas. La cinta no debe colocarse en una sola pieza en todo el perímetro alrededor del marco de la ventana. Para asegurar en lo posible la mejor instalación, la cinta está diseñada con memoria de recuperación elástica. Esto es dependiente de la temperatura. A temperaturas por encima de 20 ° C, la cinta debe mantenerse fresca, incluso en el lugar de la construcción. A bajas temperaturas, se recomienda calentar la cinta antes de su uso. La recuperación elástica completa de la cinta expansiva GU BGI puede tardar hasta 48 horas después de la instalación. **El lado azul debe colocarse siempre hacia el interior del habitáculo.** La cinta puede ser atravesada por los tornillos de fijación del marco

Almacenamiento

- Conservar en el embalaje sin abrir en un lugar fresco (1 ° C a + 20 ° C), lugar seco.

Sistemas de sellado

Cinta Expansiva Multifunción BlocoOne 1000 Pa. Sellado de las tres capas con un solo producto. Anchos de cinta: 54, 64, 74 y 82 mm



Ed.04.23



Aplicaciones

Esta cinta selladora flexible de poliuretano multifuncional combina todos los requisitos de la normativa alemana en materia de ahorro de energía (EnEV), de las instrucciones de instalación RAL y de la normativa en materia de edificios del Reino Unido en un solo producto. En particular, es adecuada para un sellado perimetral de puertas y ventanas fiable, sin complicaciones y rápido. Esta cinta selladora de juntas inteligente actúa a tres niveles. En la parte externa, proporciona una alta resistencia a la lluvia torrencial con más de 1000 Pa; en la zona intermedia, proporciona aislamiento térmico y acústico y, en la parte interna, es totalmente estanca al aire y actúa de barrera al vapor.

Diagrama de Instalación

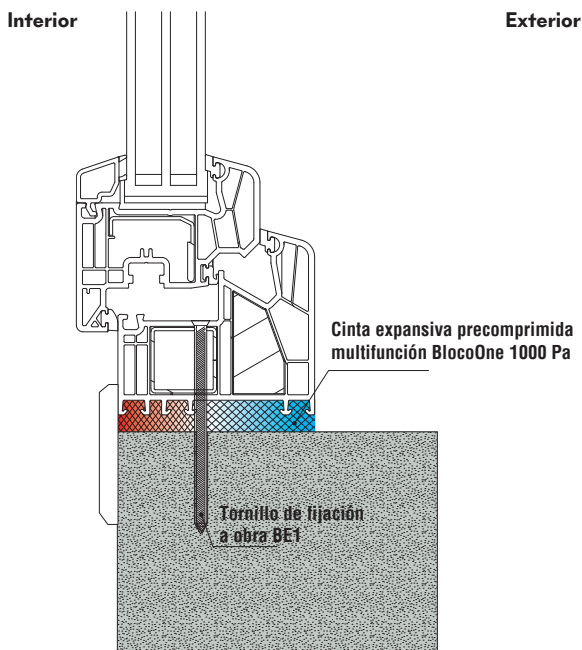

Descripción del Producto

Bloco One es una cinta selladora “todo-en-uno”, multifunción y especial con propiedades excepcionales. Con un valor α de $0,00 \text{ m}^3 / [\text{h} \cdot \text{m} \cdot (\text{daPa})^0]$ la cinta precomprimida es 100% estanca en la zona de sellado interna, lo que contribuye a minimizar la pérdida de calor por convección. Posee también un grado de difusión del vapor óptimo de dentro hacia fuera (50:1) mejorando la transmisión externa de humedad. Lo que permite un secado de las juntas más rápido.

Características del producto

- Sellado a 3 niveles en un solo producto
- Resistente a la lluvia torrencial superior a 1000 Pa (iff 105 35450)
- Difusión óptima del vapor hacia el exterior
- Disminuye la pérdida térmica por convección
- Elevada fiabilidad funcional debido a su gran capacidad de expansión
- Sellado de juntas de numerosos tamaños con un número mínimo de dimensiones de cinta
- Fácil aplicación en un solo paso para un sellado fiable
- Un gran ahorro económico gracias al ahorro de tiempo en su instalación
- Adecuada para construcción de casas pasivas
- Se puede instalar en condiciones meteorológicas adversas
- Cumple los requisitos EnEV, los principios RAL para la instalación de ventanas y la normativa en materia de edificios del Reino Unido
- Apto para test Blower Door
- Certificado por Passive House Institute

Una cinta para 3 niveles





Datos y requisitos técnicos		
Cinta expansiva BlocoOne	Norma	Clasificación
Descripción del material		Espuma flexible de poliuretano (PUR) con película espacial
Color		Negro
Impermeable a la lluvia torrencial	DIN EN 1027	≥ 1000 Pa
Rango de estabilidad a la temperatura	DIN 18542	-30 °C a +80 °C
Clasificación de acuerdo con	DIN 18542	BG 1 y BG R
Coefficiente de permeabilidad al aire	DIN EN 12114	$a = 0,00 \text{ m}^3 / [\text{h.m.}(\text{daPa})^0]$
Compatible con los materiales de construcción adyacentes	DIN 52453	Requisitos cumplidos
Tolerancia dimensional	DIN 7715 T5 P3	Requisitos cumplidos
Clase de materiales de construcción	DIN 4102	B1 (resistente al fuego)
Conductividad térmica	DIN EN 12667	$\lambda_{10,lr} \leq 0,048 \text{ W/m} \times \text{K}$
Valor U - Profundidad de ventana 60 mm - Profundidad de ventana 70 mm - Profundidad de ventana 80 mm	DIN 4108-3	U = 0,8 W/(m ² x K) U = 0,7 W/(m ² x K) U = 0,6 W/(m ² x K)
Disminución del ruido		45 dB en junta de 10
Gradiente de valores sd (de dentro hacia fuera)	DIN EN ISO 12572	50 : 1 (interno ≥ 25 ; externo $\leq 0,5$)
Vida útil		1 año seco y en el envase original
Temperatura de almacenamiento		+1°C a + 20°C

Información de pedido

Descripción	Ancho de cinta	Ancho de la junta	Entrega	Longitud del rollo	Color	UE	Referencia
Cinta expansiva precomprimida 1000 Pa	54 mm	2 - 12 mm	Rollo pre-comprimido, autoadhesivo por un lado (ayuda al montaje)	30 m	negro	210 m (7 Rollos)	BLO-ONE-54/2-12
	54 mm	3 - 18 mm		20 m	negro	140 m (7 Rollos)	BLO-ONE-54/3-18
	54 mm	5 - 30 mm		12 m	negro	84 m (7 Rollos)	BLO-ONE-54/5-30
	64 mm	2 - 12 mm		30 m	negro	180 m (6 Rollos)	BLO-ONE-64/2-12
	64 mm	3 - 18 mm		20 m	negro	120 m (6 Rollos)	BLO-ONE-64/3-18
	64 mm	5 - 30 mm		12 m	negro	72 m (6 Rollos)	BLO-ONE-64/5-30
	74 mm	2 - 12 mm		30 m	negro	150 m (5 Rollos)	BLO-ONE-74/2-12
	74 mm	3 - 18 mm		20 m	negro	100 m (5 Rollos)	BLO-ONE-74/3-18
	74 mm	5 - 30 mm		12 m	negro	60 m (5 Rollos)	BLO-ONE-74/5-30
	82 mm	2 - 12 mm		30 m	negro	120 m (4 Rollos)	BLO-ONE-82/2-12
	82 mm	3 - 18 mm		20 m	negro	80 m (4 Rollos)	BLO-ONE-82/3-18
	82 mm	5 - 30 mm		12 m	negro	48 m (4 Rollos)	BLO-ONE-82/5-30

Instalación

- Quitar el polvo, aceite, grasa, material de sellado anterior y restos de mortero, etc. desde los bordes de la junta. La junta de la pared debe limpiarse y alisarse previamente
- Los bordes de la junta deben ser paralelos. Medir el ancho de la junta y elegir el tamaño de la cinta correspondiente.
- Cortar del rollo las partes del principio y del final que están más comprimidas. Retire el papel protector de la lámina autoadhesiva y pegar la cinta pre-comprimida en el marco de la ventana que debe estar limpio y seco. Para asegurarse de que no hay puntos de fuga, por favor asegúrese de que la cinta no se estira, así como que la cinta vuelva de nuevo a su longitud original después de un tiempo. En las esquinas, dejar una tolerancia de al menos 1 cm. La cinta debe ser comprimida en las esquinas. La cinta no debe colocarse en una sola pieza en todo el perímetro alrededor del marco de la ventana. Para asegurar en lo posible la mejor instalación, la cinta está diseñada con memoria de recuperación elástica. Esto es dependiente de la temperatura. A temperaturas por encima de 20 ° C, la cinta debe mantenerse fresca, incluso en el lugar de la construcción. A bajas temperaturas, se recomienda calentar la cinta antes de su uso. La recuperación elástica completa de la cinta expansiva puede tardar hasta 48 horas después de la instalación. **El lado con plástico debe colocarse siempre hacia el interior del habitáculo.** La cinta puede ser atravesada por los tornillos de fijación del marco

Almacenamiento

- Conservar en el embalaje sin abrir en un lugar fresco (1 ° C a + 20 ° C), lugar seco.



Aprobado para PASSIVHAUS (Casa Pasiva)

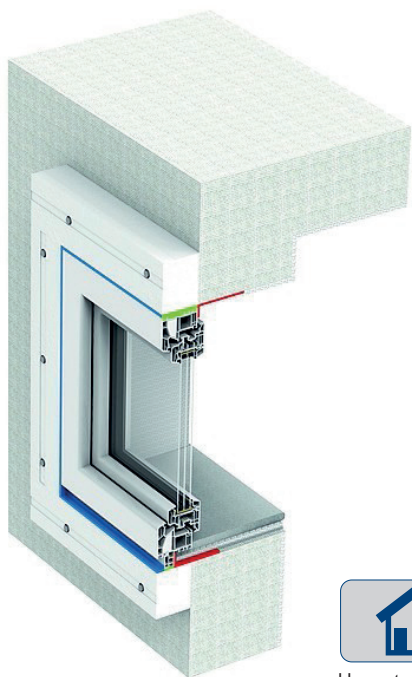

Uso exterior

Con las nuevas exigencias a nivel de eficiencia energética, la posición de la ventana está variando, adaptándose a los nuevos modelos constructivos en los que se tiende a instalar la ventana en el plano del aislamiento (SATE) normalmente en la parte exterior del muro.

Mediante este sistema de premarco, no solo se consiguen mejoras en el aislamiento térmico y acústico de la ventana sino que el Premarco Aislante (Allrounder) ha sido también ensayado para un nivel de seguridad RC2 según EN 1627.

El Sistema de Premarco Aislante (Allrounder) Eficiente Allrounder está ensayado para soportar cargas de hasta 579kg, lo que hace lo convierte en un premarco ideal incluso para correderas elevadoras de gran peso. Este sistema de premarco eficiente está disponible para sistemas de carpintería entre 80mm y 200mm.

Su combinación con el sistema de aislamiento mediante Cintas Expansivas Multifunción hace que su instalación sea rápida, limpia y altamente eficiente.



Situación de la ventana en el plano del aislamiento (SATE)

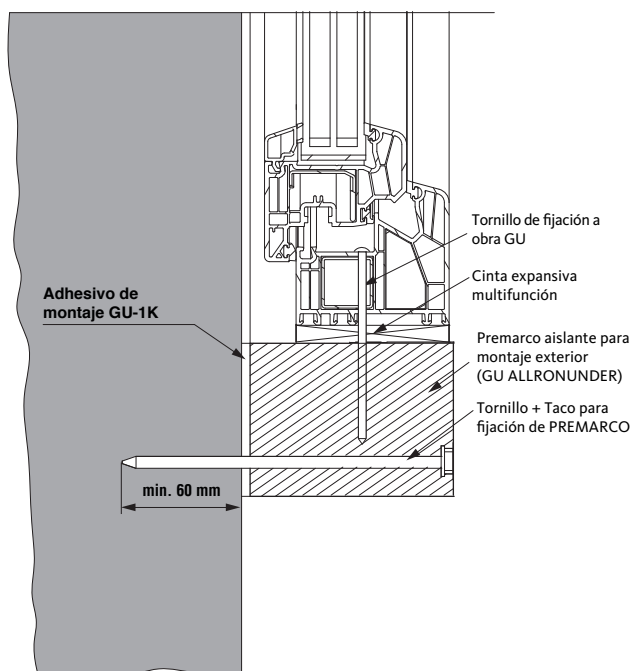

Características Técnicas del producto

- Conductividad térmica $\lambda = 0,0307 \text{ W (m - K)}$
- Aislamiento acústico eficaz 46 dB
- Aprobado para casas pasivas $\Psi = 0,01 \text{ W (m - K)}$
- Libre de puentes térmicos
- Comportamiento al fuego según la norma DIN EN 13501-1 Clase E
- El comportamiento del fuego según la norma DIN 4102-1 Clase B1
- Alto grado de soporte de carga (579 kg)
- Certificación RC 2 según la norma EN 1627
- Alta resistencia a la compresión 806 kPa





Ed.04.23

Premarco aislante GU

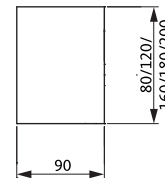
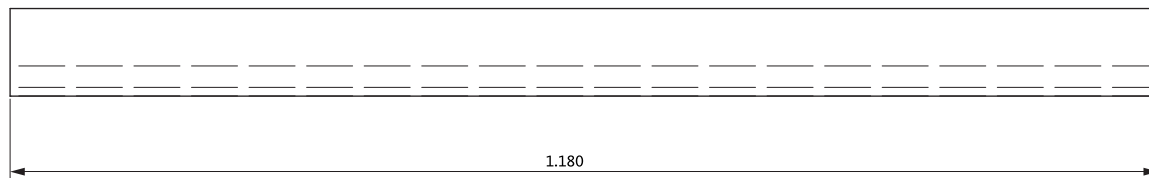

Información de pedido

Descripción	Dimensiones	Color	UE	Referencia
Premarco aislante GU	90x80x1180 mm	Blanco	30	H-01573-08-0-7
	90x120x1180 mm	Blanco	18	H-01573-12-0-7
	90x160x1180 mm	Blanco	15	H-01573-16-0-7
	90x180x1180 mm	Blanco	12	H-01573-18-0-7
	90x200x1180 mm	Blanco	12	H-01573-20-0-7

Tornillo + Taco para fijación del Premarco

MD2304Z7



Información de pedido

Descripción	Dimensiones	UE	Referencia
100 Uds. Tornillo + Taco para fijación del PREMARCO	10x160 mm	1	H-01624-16-0-1
	10x180 mm	1	H-01624-18-0-1
	10x220 mm	1	H-01624-22-0-1
	10x240 mm	1	H-01624-24-0-1
	10x260 mm	1	H-01624-26-0-1

Adhesivo de Instalación GU 1K



Información de pedido

Descripción	UE	Referencia
Adhesivo de Instalación GU 1K Mono componente Color Gris 290 ml.	12	H-01175-00-0-0

Sistemas de sellado

Lamina aislante para cajas de persiana Aislamiento Térmico y Acústico. Auto-Adhesiva por un lado



Ed.04.23



Uso central

Diagrama de instalación

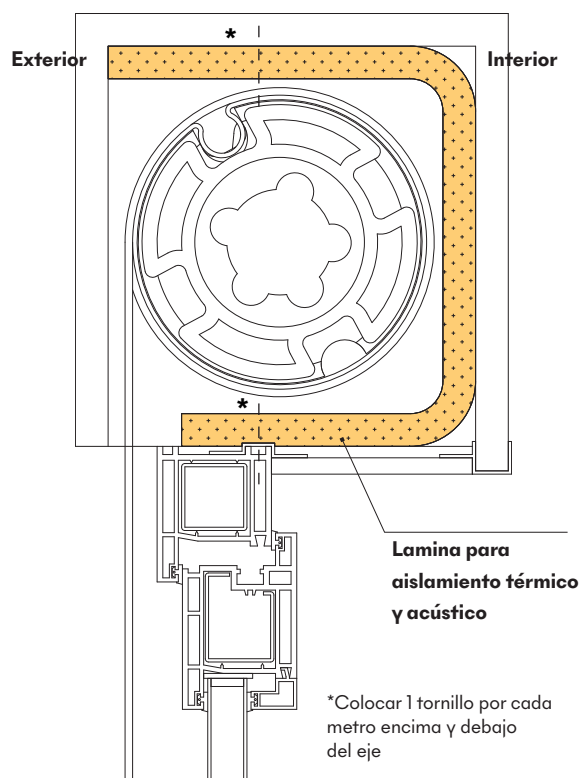

Características del producto

- Instalación simple y fácil
- Auto-Adhesivo por un lado
- Se adapta a cualquier caja de persiana
- Extremadamente flexible y de alta calidad
- Ahorro de energía

Descripción de producto

La lamina aislante es un producto altamente eficiente que ha sido desarrollado para el ahorro de energía renovando las viejas cajas de persiana existentes sin necesidad de cambiarlas; o colocado en nuevas cajas de persiana que carezcan de material aislante.

A la vez de aislar térmicamente también tiene cualidades para el aislamiento acústico.

Datos y Requisitos Técnicos

Lamina aislante cajas de persiana	Clasificación
Valor de aislamiento acústico R_w, P	34 dB
Conductividad térmica (20 mm)	0,0391 W/(m x K)

Información de pedido

Referencia	Descripción	Unidad de Embalaje
H-01513-01-0-0	Lamina aislante cajas de persiana 700x600x10 mm	1 ud.
H-01513-02-0-0	Lamina aislante cajas de persiana 700x600x20 mm	1 ud.

Aplicaciones

- Para optimizar el comportamiento de aislamiento térmico y acústico de las cajas de persiana nuevas o para renovar las ya instaladas.

Instalación

- Cerrar la persiana completamente; quitar la tapa de la persiana; Limpiar el interior de la caja de la persiana (polvo, yeso, etc..) con una aspiradora o limpiar y secar totalmente; cortar la lamina aislante al tamaño adecuado a la caja.
- Atención: Primero verificar dimensiones y después retirar el papel protector de la lámina autoadhesiva.
- Para asegurar la lamina aislante colocar un tornillo por cada metro encima y debajo del eje. (ver dibujo superior)



Ed.04.23



Uso central



Video de instalación

MD230427

Características del producto

- Con núcleo hueco compresible para juntas de unión, cabe incluso en juntas extremadamente estrechas
- Evita la adherencia a los 3 laterales de la junta
- Imputrescible
- La superficie especial de célula cerrada previene la formación de gas y burbujas después de colocar
- Hidrófugo (no atrae la humedad)
- Buena aplicación para renovación de edificios antiguos
- Alta elasticidad
- Muy flexible
- Fácil de instalar
- Resistente a la presión
- Inodoro, fisiológicamente inerte y químicamente neutro

Descripción de producto / Aplicaciones

El cordón de sellado GU, hecho de espuma PE de célula cerrada con una superficie especial, se utiliza para rellenar juntas de construcción y expansión, y es especialmente adecuado para el sellado de juntas, ventanas y puertas. Su función es que los sellantes como la silicona no se adhieran a la espuma de poliuretano y de esta forma, cuando existan dilataciones estas se produzcan solo entre el marco y el muro. Debido a su de núcleo hueco, es capaz de cubrir una amplia gama de diferentes anchos de juntas.

Detalle de instalación

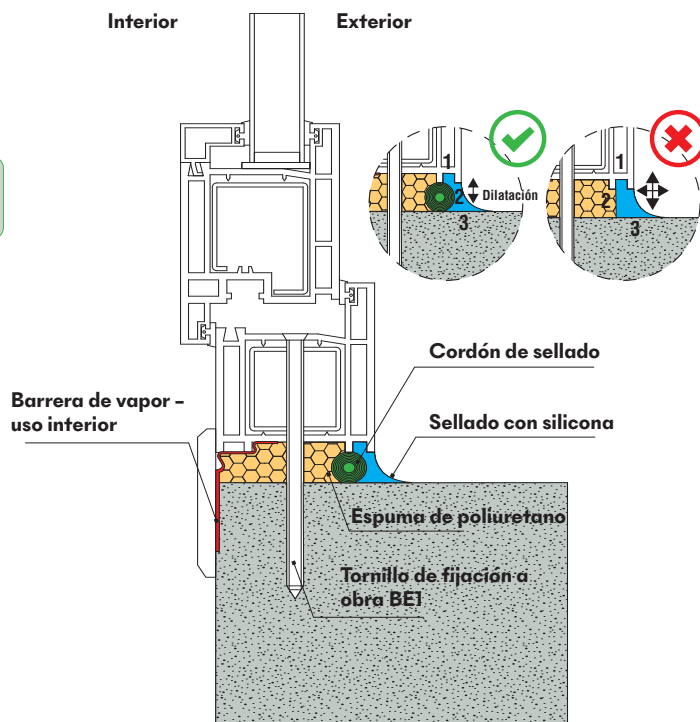

Instalación

- El cordón de sellado GU se suministra en cajas dispensadoras y con fácil acceso
- Se recomienda que el cordón se instale usando herramientas sin punta para evitar dañar la superficie
- El espesor del cordón requerido es por lo general del 20 a 25% más ancho que la junta

Datos y requisitos técnicos

Cordón de sellado GU	Clasificación	Standard NF / ISO / DIN
Estructura celular	espuma de polietileno de célula cerrada	
Producción	Libre de CFCs y HCFCs (ODP=0)	
Absorción de agua	< 0,5 Vol. %	DIN 53495
Estabilidad térmica	-40 °C bis +100 °C	
Clase de material de construcción	B1 (difícilmente inflamable)	DIN 4102

Información de pedido

Descripción	Embalaje	Diámetro	Color	UE	Referencia
1150 metros Cordón de sellado GU de núcleo hueco 10 mm	Rollos	10 mm	gris	1150 m (1 Rollo)	H-00985-10-0-0 [1]
550 metros Cordón de sellado GU de núcleo hueco 15 mm		15 mm	gris	550 m (1 Rollo)	H-00985-15-0-0 [1]
350 metros Cordón de sellado GU de núcleo hueco 20 mm		20 mm	gris	350 m (1 Rollo)	H-00985-20-0-0 [1]
200 metros Cordón de sellado GU de núcleo hueco 25 mm		25 mm	gris	200 m (1 Rollo)	H-00985-25-0-0 [1]

[1] Hay que solicitar mínimo la unidad de embalaje 1 Rollo.



Descripción del Producto

Hoja de GU KSK para el sellado exterior (principalmente) es un auto-adhesivo, flexible para evitar que penetre el agua a través de grietas, fisuras y el propio sustrato.

Características del producto

- Limpio, simple y por lo tanto, rápido de colocar
- Valor de transmisión de vapor de agua s_d = aprox. 150 m
- Sellado, efectivo y función de barrera de vapor
- Inmediatamente hermético e impermeable a la lluvia
- A prueba de desgarros y fisuras
- Libre de solventes
- No produce contaminación de las aguas subterráneas

Ejemplos de aplicación

- Puertas y Puertas balconeras
- Los sótanos de edificios residenciales y comerciales
- Los paneles del suelo
- Parkings subterráneos
- Terrazas
- Muros de contención
- No es adecuado para el sellado de techos horizontales

Aplicaciones

La lamina impermeabilizante KSK para el sellado estructural protege los componentes de construcción en contacto con el suelo de la humedad capilar; agua higroscópica; agua de lluvia, etc...

Puedes ser utilizado como una barrera de vapor de agua en el suelo por debajo del embaldosado. Puede ser utilizado en superficies, en vertical y horizontal y en todos los sustratos minerales como la caliza arenosa, ladrillo, bloques de cemento, hormigón, yeso, etc...

Preparación de la superficie

- Los sustratos deben ser estables, nivelados, adecuados para el recubrimiento, libres de hielo, y libres de aceite, grasa, betún, nidos, grandes grietas, de impurezas como el polvo, la suciedad, restos de capas de mortero. Las esquinas a recubrir deben ser redondeadas o de bordes achaflanados. El trabajo puede llevarse a cabo en seco o en sustratos ligeramente húmedos
- Los sustratos minerales se deben siempre tratar con una capa de imprimación GU-PRIMER (H-00963-**-0-0). No se requiere imprimación para superficies como el metal y el plástico. En sustratos húmedos, que pueden ser identificados por marcas de oscurecimiento y una película de

humedad en la superficie, deben primero ser sellado contra la penetración de la humedad utilizando un sellador acuoso

- El agua no debe estar presente entre el sustrato y la lamina KSK en la fase de aplicación, por lo que el mortero o lechada debe ser utilizado para el sellado temporal
- Juntas o grietas hasta 5 mm deben ser rellenadas y niveladas con una capa de yeso fino. La formación de burbujas como resultado de poros o cavidades profundas en el hormigón debe ser también tratados previamente a la aplicación de "la capa de imprimación"



Ed.04.23

Datos y requisitos técnicos

Lámina de sellado estructural GU-KSK	Clasificación	Norma NF / ISO / DIN
Peso	aprox. 1,6 kg/m ²	
Ancho total	1.000 mm	
Ancho de la cinta vulcanizada	50 mm	
Espesor total	aprox. 1,6 mm	
Temperatura de trabajo	-5 °C a +30 °C	
Impermeabilidad a la lluvia	Inmediata	
Resistencia al calor	Máx.; ≥ +70 °C, duración almacenamiento 12 semanas	DIN EN 1296, DIN EN 1928
Comportamiento de flexión en frío	a -30 °C libre de grietas	DIN EN 1109
Impermeabilidad al agua Presión del agua 4 bar, duración del test 24 h	impermeable	DIN EN 1928, procedimiento B
Propiedades de transmisión de agua	sd = aprox. 150 m	DIN 1931, procedimiento B
Máxima fuerza de tracción	longitudinal ≥ 200 N / 50 mm transversal ≥ 200 N / 50 mm	DIN EN 12311-2, procedimiento A
Máxima fuerza de alargamiento	longitudinal ≥ 270 % transversal ≥ 240 %	DIN EN 12311-2, procedimiento A
Clase de material de construcción	Euroclase E	DIN EN 13501-1

Diagrama de instalación

Interior

Exterior

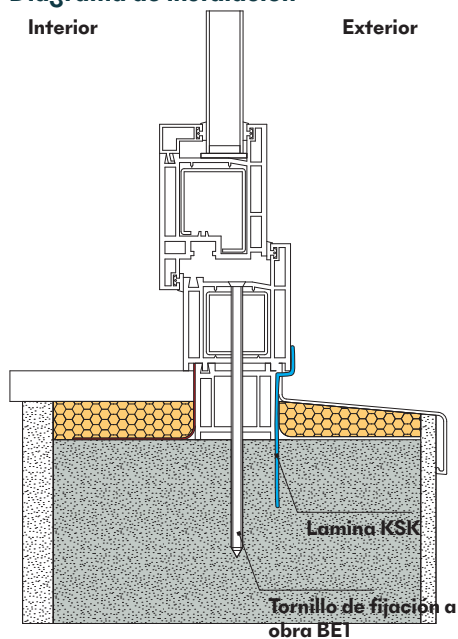

Ejemplo de instalación



Información de pedido

Descripción	Longitud del rollo	Ancho del rollo	Color	UE	Referencia de pedido
Lamina impermeabilizante “KSK”	15 m	50 mm	negro	1 Rollo (15 m)	H-01134-05-0-0
	15 m	75 mm	negro	1 Rollo (15 m)	H-01134-07-0-0
	15 m	100 mm	negro	1 Rollo (15 m)	H-01134-10-0-0
	15 m	150 mm	negro	1 Rollo (15 m)	H-01134-15-0-0
	15 m	200 mm	negro	1 Rollo (15 m)	H-01134-20-0-0
	15 m	250 mm	negro	1 Rollo (15 m)	H-01134-25-0-0
	15 m	300 mm	negro	1 Rollo (15 m)	H-01134-30-0-0
	15 m	350 mm	negro	1 Rollo (15 m)	H-01134-35-0-0
	15 m	400 mm	negro	1 Rollo (15 m)	H-01134-40-0-0
	15 m	1000 mm	negro	1 Rollo (15 m)	H-01134-00-0-0



Tratamiento

1. Imprimación

- Aplicar imprimación GU sin diluir con un pincel de manera uniforme en el sustrato seco o ligeramente húmedo. Una vez que la imprimación se haya secado suficientemente, aplicar la lamina impermeabilizante KSK para el sellado estructural. **Antes de aplicarlo a la ventana o puerta realizar una prueba previa, con un pequeño trozo de la lamina KSK de sellado a la imprimación, presione con firmeza y luego arrancar de nuevo. Si más del 50% de la imprimación se desprende del sustrato, significa que todavía no tiene adhesión suficiente.** En este caso se debe esperar más tiempo para pegar la lamina KSK se lograra la adherencia suficiente cuando la lamina KSK solo pueda ser separada del sustrato con esfuerzo.
- Si la imprimación se llevará a cabo por la mañana, tenga en cuenta la formación de rocío sobre ella. Esto puede ocurrir en caso de condiciones climáticas desfavorables, especialmente donde la pared se encuentra con el suelo. En este caso no es posible colocar la lamina KSK, y tendremos que secar o esperar a que se evapore el rocío existente sobre la imprimación.

2. Preparación y aplicación

- Con una cuchilla, corte sobre un tablero (papel adhesivo hacia abajo) la lámina KSK para sellado estructural con el tamaño y longitud necesaria y luego enróllelo de nuevo
- La lámina KSK para el sellado estructural se pega al sustrato en toda su superficie mediante la retirada simultánea del papel del soporte. En las zonas de pared vertical, aplique verticalmente de arriba hacia abajo

En el proceso, tome las siguientes medidas:

- Al comienzo de la membrana, retirar aprox. 30 cm del papel del soporte lenta y uniformemente
- Coloque el lado adhesivo sobre el sustrato y pegarlo hacia abajo. Continuar retirando el papel del soporte de manera uniforme
- En el mismo paso de trabajo, presionar la membrana hacia abajo con un cepillo o un paño, por ejemplo, empezando desde el centro, para evitar arrugas y burbujas de aire entre el sustrato y la lamina KSK y para lograr una buena adhesión instantánea
- A continuación, presione toda la membrana firmemente hacia abajo, por ejemplo, con un rodillo de goma
- Antes de la aplicación de las membranas posteriores, retire el película protectora de la tira de vulcanización
- Aplicar la membrana posterior con un solapamiento de aprox. 10 cm, y al menos 8 cm. Hay que preveer una extensión de 10 cm de lámina. Tenga especial cuidado al comenzar a aplanar estas regiones de solapamiento
- Después de aprox. 24 horas, la lámina GU KSK para sellado estructural exhibirá el 100% de la adhesión al sustrato

3. Sellado de la pared vertical

- El extremo superior de la banda debe sujetarse a las superficies verticales utilizando guías de enyesado

4. Pegado de paneles de aislamiento y paneles de drenaje

- Después de sellar con la lámina GU KSK para el sellado estructural, los tableros de aislamiento y los paneles de drenaje se pueden unir mediante encolado por puntos

5. Llenado de la zanja de obra o (suelo)

- Después de completar las operaciones de colocación de la lamina KSK, toda la zona de obra debe ser rellenada en menos de 72 horas.



Ed.04.23

Recomendación de utilización para formar pliegues en Z o L

- Con una cuchilla, corte sobre una tabla la lámina KSK para sellado estructural en longitudes de aprox. 1 m. Con el lado largo hacia arriba, péguelo primero al apoyo de la mampostería, la cual ha sido previamente tratada con la imprimación GU
- Al comienzo de la membrana, retirar aprox. 10 - 15 cm del papel de soporte lenta y uniformemente
- Poner el lado adhesivo de la lámina de sellado en el apoyo y pegarlo presionando suavemente
- Pegar al sustrato en toda su superficie retirando simultáneamente el papel protector. Presione la lámina de sellado hacia abajo usando un cepillo o un paño, por ejemplo, a partir del centro, para evitar arrugas y burbujas de aire entre el sustrato y la lámina KSK para lograr una buena adhesión instantánea
- A continuación, presione toda la membrana firmemente hacia abajo, por ejemplo, con un rodillo de goma
- Antes de aplicar las membranas posteriores, retire la película protectora de la tira de vulcanización
- Colocar la membrana posterior con un solapamiento de aprox. 10 cm, y al menos 8 cm. Hay que prever una sobre longitud de 10 cm de lámina. Tenga especial cuidado al comenzar a aplanar estas regiones de solapamiento
- Para mampostería enchapada, la lámina de sellado se coloca alta por detrás del enchapado en el exterior de la pared interna e incorporado en la mampostería, si es apropiado (pliegue en Z)
- Cuando se utiliza para pliegue en Z una superposición suficiente (≥ 10 cm) debe ser observada en la unión en la base externa de sellado
- Cuando se utiliza para pliegue en L, el borde de corte de la lámina de sellado en el área de la articulación de la misma se pliega de tal manera que el adhesivo compuesto se pega al adhesivo compuesto
- Deben eliminarse las fuerzas horizontales en las paredes (por ejemplo, debido a la presión de la tierra)
- La carga de la mampostería en la lámina de sellado no debe exceder de $0,2 \text{ MN} / \text{m}^2$
- La colocación de la lámina debe ser horizontal y sin irregularidades que dañarían la membrana

MD2304Z7

Almacenamiento / transporte

- La lámina de KSK para el sellado estructural debe ser transportada y almacenada en posición vertical
- Antes de su uso, la lámina de sellado debe ser protegida de presión, luz solar directa, las heladas, el calor y la humedad
- No almacenar por debajo de 5°C o más de 30°C
- Las condiciones de almacenamiento que son demasiado frías o demasiado calurosas tienen un desfavorable efecto sobre las características de conservación de la lámina KSK de sellado estructural
- No quite la caja de protección hasta que esté listo para usar

Cantidad necesaria

- Dependiendo de la aplicación, aprox. $1,1 \text{ m}^2$ por m^2 de pared / superficie de suelo

Seguridad en el trabajo

- Use ropa de protección adecuada



Ed.04.23



Descripción del Producto

La imprimación en spray GU es un promotor de adherencia de muy alta calidad a base de estireno-butadieno-caucho. Además de mejorar el pegado de productos autoadhesivos como, por ejemplo, cintas de sellado de ventanas GU, selladores de construcción GU-EPDM. Los selladores de construcción GU-KSK, se utilizan para la unión por contacto de EPDM, caucho, TPO, HPL y madera, así como para mejorar la adhesión de todos los acrílicos de todas las cintas adhesivas de acrilato, butilo y caucho bituminoso.

Puede utilizarse en minerales secos y ligeramente húmedos, porosos y no absorbentes, sustratos porosos, no absorbentes, absorbentes y lijados como el hormigón, el revoque de cemento, el hormigón celular, el yeso, el ladrillo y la arena calcárea y ladrillos silico calcáreos con revestimiento de juntas lisas, así como en materiales a base de madera.

Características del producto

- Muy buena adherencia
- Autoadhesivo con rápida adhesión inicial
- Rápida evaporación y secado
- Listo para usar
- Muy económico (aprox. 4,5 m² por lata)
- Cabezal de pulverización ajustable
- Fácil y flexible de aplicar
- Sin disolventes y, por tanto, respetuoso con el medio ambiente
- Baja formación de “niebla” durante la aplicación
- Buena resistencia a la temperatura
- Aplicación sin brocha o rodillo que ahorra tiempo
- Excelente compatibilidad de materiales con el aluminio y perfiles de PVC, así como muchos tipos de PVC rígido (excepto PE y PP).

Ambitos de aplicación

En combinación con

- Cintas de sellado de ventanas GU
- Cintas GU-Power
- Impermeabilización de la construcción GU-KSK
- Sello del edificio GU-EPDM Exterior
- Impermeabilización interior de construcción GU-Butyl

Como imprimación / capa de fondo para la impermeabilización de:

- Muros exteriores del sótano y cimientos
- Sustratos como el ladrillo perforado verticalmente, el ladrillo macizo, el bloque perforado verticalmente, ladrillo macizo, bloque macizo, hystone, ladrillo silicocalcáreo, ladrillo de mampostería, hormigón, bloque de hormigón celular, bloque de encofrado de hormigón, Mampostería mixta

Tratamiento

- Las superficies deben limpiarse a fondo antes de la aplicación.
- Deben estar secas, sólidas, uniformes, con capacidad de carga, libres de escarcha y de aceite, grasa, brea de alquitrán, nidos, grietas abiertas, rebabas, impurezas como polvo, suciedad, residuos de mortero, aceite de encofrado, residuos de hormigón y cemento, residuos de pintura y agentes de impregnación.
- Los soportes irregulares deben alisarse antes de la aplicación.
- Antes de empezar a trabajar, cubra las superficies adyacentes a la zona de trabajo.
- Es aconsejable realizar primero una prueba de adherencia y compatibilidad en cada sustrato.



Ed.04.23

Datos y requisitos técnicos

Imprimación GU	Clasificaciones y grados
Base	Caucho estireno-butadieno
Consistencia	Pasta estable
Densidad (a 20°)	0,83 g/cm ³
Temperatura de trabajo	+5 °C hasta + 40 °C
Resistencia a la temperatura	-40 °C hasta + 110 °C
Tiempo de apagado	3- 4 minutos

Procesamiento

- La imprimación en spray GU se aplica directamente desde el bote de spray.
 - No se necesitan otras herramientas, como cepillos o rodillos.
 - No hay contaminación de la imprimación en el contenedor
- Agitar bien el bote de spray durante unos 30 segundos antes de utilizarlo.
- El chorro de pulverización en forma de área se puede ajustar horizontal y verticalmente girando la boquilla del cabezal de pulverización.
- Después de limpiar la superficie, pulverizar uniformemente la imprimación GU en una sola capa sobre el sustrato. Para un buen resultado de pulverización, mantenga una distancia de pulverización de 10 hasta 20 cm.
- Repita el proceso si el sustrato es muy absorbente. Dependiendo del material, de la temperatura y de la aplicación, debe respetarse un tiempo de espera de 5 a 15 minutos entre cada pulverización. Aplicar la segunda capa transversalmente a la primera. Proteger la superficie pulverizada del polvo y la humedad.
- En el caso de las láminas para ventanas, el posicionamiento de la superficie adherida puede corregirse durante unos 10 minutos después de la primera capa de pulverización.
- El cabezal de pulverización debe limpiarse durante las pausas y cuando se trabaje con limpiadores GU. Para evitar la obstrucción del tubo ascendente de la válvula y del cabezal de pulverización, pulverice boca abajo después de cada proceso de pulverización hasta que sólo salga propelente. Limpie la imprimación del spray GU en la salida de la boquilla.

MD230427

Almacenamiento

- Almacenar en un lugar fresco y seco, protegido de las heladas, en el contenedor original bien cerrado (+10°C hasta +25°C).
- Vida útil máxima 12 meses desde la fecha de producción.
- Contenedores abiertos cerrar bien y usar lo antes posible.

Nota

- Imprimación-GU no es compatible con la pintura. Barnices, pinturas y los plásticos pueden ser disueltos. La compatibilidad con los materiales adyacentes debe comprobarse.

Consejos de seguridad

- Evitar el contacto con los ojos y la piel.
- Utilizar guantes de protección adecuados.

Información de pedido

Descripción	Embalaje	Contenido	Color	UE	Referencia
Imprimación para lamina KSK	Bote en spray	500 Mililitros	Ambar	1	H-01969-00-0-0



Adhesivo de Instalación GU 1K (Polimero hibrido Monocomponente) (para tapajuntas; jambas, etc...)

Ed.04.23



MD230427

Descripción del producto

Adhesivo de instalación GU 1K es un **polímero hibrido mono componente** para uniones universales, libre de disolventes, que tiene un tiempo de reacción particularmente rápido y eficaz debido a su viscosidad.

Aplicaciones

Puede ser utilizado en una variedad de **aplicaciones en la ventana** (especialmente indicado para la instalación de **tapa juntas y jambas de la ventana**), y otros usos en el sector de la construcción.

Excelente adherencia en diferentes materiales (PVC, madera, cerámica, metales y materiales termoplásticos)

Instrucciones

- Las superficies de los sustratos a pegar deben estar secas y libres de polvo y grasa.
- Adhesivo de la instalación GU 1K se aplica un cordón en una de las piezas a unir.
- El curado del adhesivo se produce por la humedad del aire, es decir, para pegar materiales, con un contenido de humedad <8% el adhesivo debe ser rociado (empapado) con agua después de la aplicación para lograr un curado completo.
- Las piezas a unir se juntan dentro del tiempo de formación de la piel (máx. 2 minutos después de la humidificación) y, si es necesario, se comprime hasta que se consigue la dureza funcional.
- Adhesivo de instalación GU 1K puede hinchar ligeramente durante el proceso de unión, el adhesivo que rebosa se puede quitar mientras está fresco con un limpiador GU.
- Una vez curado, el adhesivo de instalación GU 1K puede pintarse.
- Advertencia: la viscosidad del adhesivo es aproximadamente dos veces más alta de 15 ° C a 25 ° C. El color del adhesivo puede cambiar como resultado de la luz solar, pero la estabilidad se mantiene constante.
- Pegado de aluminio: sólo para superficies químicamente pretratadas o superficies lacadas; no es posible lograr una unión resistente duradera a una lámina de aluminio sin pretratamiento adecuado de las superficies de adhesión. Materiales con diferente comportamiento de dilatación térmica deben ser probados previamente, especialmente donde se produzcan fluctuaciones de temperaturas.
- Cuando pegamos madera con madera, la presión debería ser > 1 N / mm²
- Para cordones de espesor > 2,5 mm, la unión y los tiempos de curado serán más largos. Espesores de cordón ≥ 5 mm se deben evitar.
- Cantidad de producto a aplicar en función del sustrato, aprox. 150-300 g / m².
- Tiempos de formación de piel y de compresión requeridas, sólo puede determinarse con exactitud a través de pruebas específicas, ya que están muy influenciados por el material, la temperatura, la cantidad de aplicaciones, la humedad y otros criterios. Márgenes de seguridad adecuados, debe añadirse a los valores guía especificados.

Datos y requisitos técnicos

Adhesivo instalación GU 1K mono componente	Clasificación	Standard NF / ISO / DIN
Base	Polímero hibrido Mono componente libre de disolventes (libre de compuestos orgánicos volátiles, el punto de ebullición <240 ° C) VOC libre	de conformidad con la Directiva suiza VOC
Característica	Visco plástico	
Viscosidad	Viscosidad mediana a 20 ° C	
Densidad	Densidad aprox. 1.52 g / cm ³ (20 ° C)	de conformidad con la norma EN 542
Formación de piel - seco	aprox. 5 minutos (a 20 ° C, 50% de humedad relativa del aire, la cantidad de aplicaciones 500 micras-PE / PVC)	
Formación de piel - mojado	aprox. 2 minutos (a 20 ° C, rociado con agua, la cantidad de aplicaciones 500 micras-PE / PVC)	
Tiempo dureza Funcional	aprox. 15 minutos a 20 ° C (depende de la temperatura de aplicación)	
Tiempo de curado 2,5 mm espesor de cordón	aprox. 24 h (a 20 ° C, 50% de humedad relativa del aire)	
Temperatura de aplicación recomendable	+ 7 ° C	

Referencia	Descripción	Unidad de embalaje
H-01175-00-0-0	Adhesivo de Instalación GU 1K Mono componente Color Gris 290 ml.	12 uds.



Ed.04.23

Pegamento para PVC:

Aplicaciones:

- Uniones de PVC con PVC.
- Batientes.
- Tapa juntas.
- Guías de Persiana.
- Perfiles Complementarios.



Pegamento para PVC

Cianocrilato (pegamento instantáneo):

Aplicaciones:

- Pegado instantáneo de Juntas de goma.(Cianocrilato)



Cianocrilato con dosificador



Cianocrilato sin dosificador

Referencia	Descripción	Unidad de embalaje
9-38968-00-0-7	Pegamento para PVC Blanco (200grs)	30 uds.
H-00012-00-0-0	Pegamento para PVC transparente (200grs)	50 uds.
436020	Cianocrilato con dosificador (50gr)	10 uds.
CA-500-110-FL482	Cianocrilato con dosificador (20gr)	20 uds.
P-38969-PR-0-0	Cianocrilato sin dosificador (20gr)	50 uds.

MD.230.427



Ed.04.23

Cortec (lubricante anticorrosivo):

Spray anti-oxidante que prolonga notablemente la vida de los herrajes. Se recomienda su aplicación en ambientes salinos y corrosivos.

Modo de empleo:

1. Limpiar la superficie con un trapo antes de aplicar el producto.
2. Agitar el bote antes de usar.
3. Aplicar el spray sobre la superficie cada 6 meses aproximadamente.
4. Para limpiar la boca del spray, ponerlo la boca abajo y apretar.

Precauciones:

1. No aplicar el spray sobre fuentes de calor, ni almacenarlo a altas temperaturas.
2. Utilizar el spray con la debida ventilación, evitando la inhalación prolongada, así como el contacto con la piel o los ojos.
3. Producto tóxico: En caso de ser ingerido, no provocar el vómito, sino buscar medico mas cercano.



Cortec

Aceite de Vaselina (lubricante):

Lubricante especial para cerraduras y todo tipo de herrajes en puertas y ventanas.

Modo de empleo:

- aplicar sobre la superficie a tratar y limpiar el aceite restante.



Aceite de Vaselina

Spray de Mantenimiento de Alto Rendimiento

Ventajas del producto

- ESPECIALMENTE indicado para el cuidado de CILINDROS y cerraduras
- Alta protección contra la corrosión.
- Totalmente sintético, incoloro, inodoro, libre de ácidos y resinas
- También para lubricación y mantenimiento de otros artículos, como eslabones, cadenas etc...

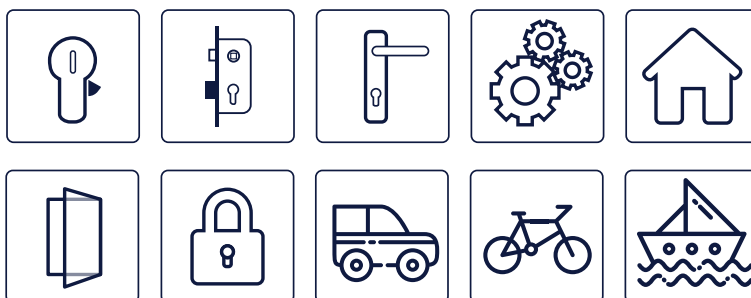

Spray de Mantenimiento

GU - BKS recomienda dar mantenimiento al cilindro de la cerradura con aproximadamente 5000 aperturas o dos veces al año con el spray de mantenimiento

Referencia	Descripción	Unidad de embalaje
VCI-369	Cortec (400ml)	6 uds.
64172	Aceite de Vaselina (125ml)	48 uds.
B 9780 0001	Lubricante BKS Spray para CILINDROS	12 ud



Ed.04.23

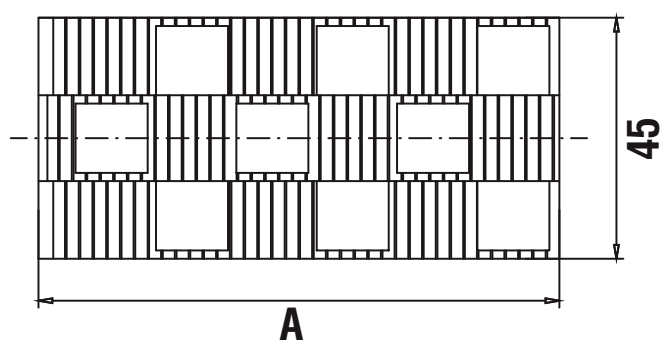

Tamaño	A	B
P-727-1545	95	15
P-727-2045	150	20

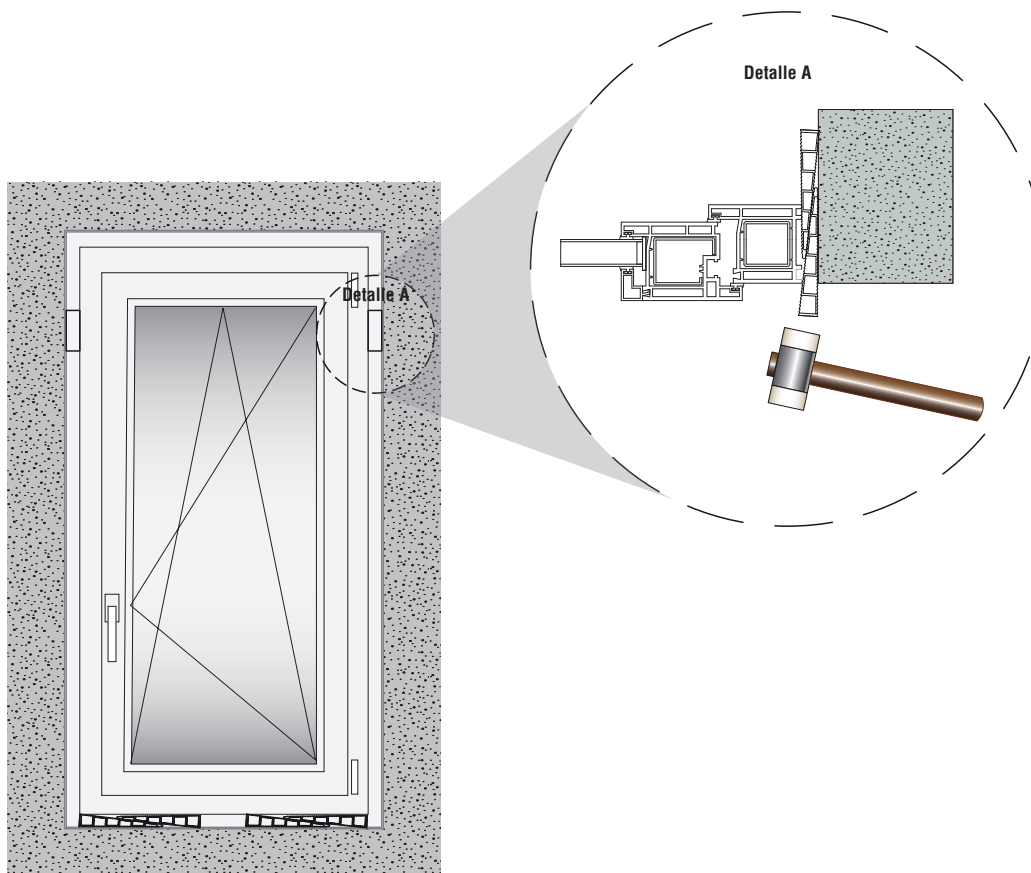
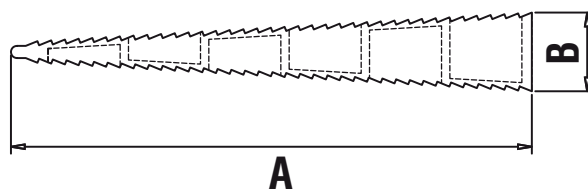

Referencia	Descripción	Unidad de embalaje
P-727-1545	200 Uds. Cuña de montaje Pequeña 15x45x95	1 Ud.
P-727-2045	200 Uds. Cuña de montaje Grande 20x45x150	1 Ud.



Ed.04.23



Características y Ventajas

Montaje rápido y sencillo con la bolsa hinchable Winbag no podía ser más fácil.

La ventana se instala de forma rápida, eficaz y precisa; y sólo hace falta una persona y un poco de aire...



- Ahorro de tiempo



- Para espacio de junta de 2 a 50 mm



- Aguanta hasta 135 Kg por cada Winbag



- Evita arañazos en la carpintería

- Bolsa realizada en material de alta calidad reforzado con fibra

Aplicaciones

- Montaje de puertas y ventanas
- Levantar puertas para montarlas y ajustarlas
- Montar muebles y accesorios en cocinas, duchas etc...
- Levantar una lavadora o estantes.
- Mantener piezas en su sitio mientras se seca la cola o el pegamento
- Actuar como tope de puerta



1

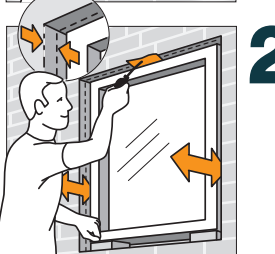
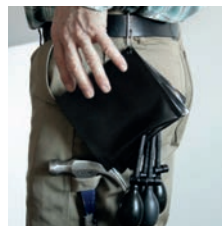

2

Instrucciones

1. **FIJACIÓN.** La ventana se sujeta con una bolsa hinchable en la parte superior mientras descansa sobre dos tacos o cuñas en la parte inferior. Acto seguido, la ventana debe ajustarse tanto como sea posible mientras pueda moverse.



3

2. **AJUSTE - hacia adentro y afuera.** La ventana se puede ahora ajustar con facilidad hacia afuera y adentro en relación a la fachada, empujando o tirando mientras se deja salir un poco de aire de la bolsa hinchable. Primero la parte inferior y después la parte superior.

3. **AJUSTE - lateral.** Seguidamente se colocan bolsa hinchable Winbag a cada lado inferior y finalmente en la parte lateral superior de la ventana. (Recuerde la ubicación en la parte más alta y más baja del marco). El ajuste puede realizarse con facilidad mediante el control de la presión de los bolsa hinchable individualmente.



4

4. **SUJECCIÓN.** La ventana se sujeta de forma normal con tornillos directos a obra mientras las bolsas hinchables Winbag mantienen la alineación. A continuación las bolsas hinchable se retiran fácilmente dejando salir el aire. La junta esta ahora desocupada y lista para el sellado.

Nota: Para el correcto montaje de ventanas son necesarias 4 unidades de bolsa Winbag y opcionalmente existe el gancho de colgar en el cinturón para tenerlas siempre cerca.

Referencia	Descripción	Unidad de embalaje
WINBAG	Bolsa Hinchable WINBAG	1 uds.
GANCHO-W	Gancho para cinturón WINBAG	1 uds.



Ed.04.23

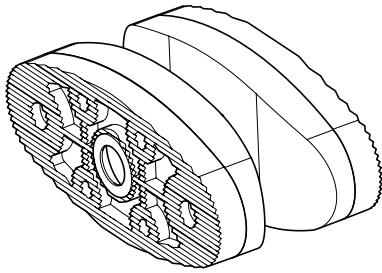

Retenedor Magnético Ovalado

- 5 Kg de fuerza.
- Calces de 3 mm para suplementar en función del espacio entre la hoja y el marco. por cada retenedor se recomienda pedir dos calces de 3 mm. Se pueden colocar tantos calces como sean necesarios.
- Plantilla de Marcaje. Para usarla se extrae uno de los imanes, se inserta la plantilla en su lugar y se marca. Luego hay que volver a colocar el imán.
- La parte que se atornilla a la hoja se fija con 2 tornillos normales de herraje 4,2 E-12562_**-0-1 (a cada extremo del ovalo) (tornillos no incluidos)
- La parte que se fija a la pared, se puede atornillar con un tornillo de 7,5 mm directo a pared E-15303_**-0-1 (tornillos no incluidos)

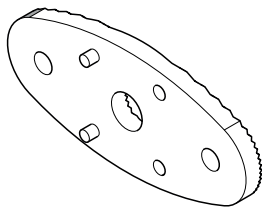

Calce de 3 mm para Retenedor Magnético Ovalado

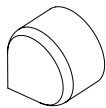

Plantilla de marcaje

Dimensiones Retenedor Magnético Ovalado

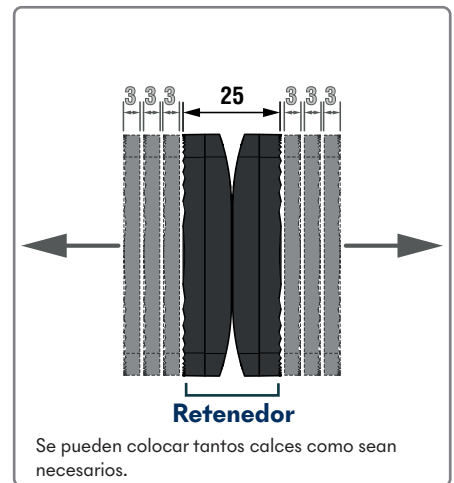
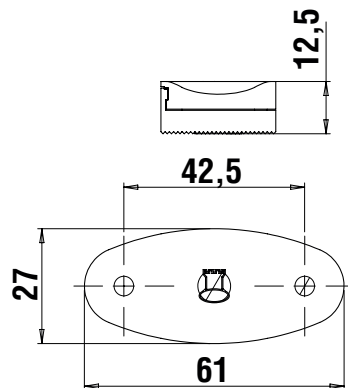

Forma de colocación

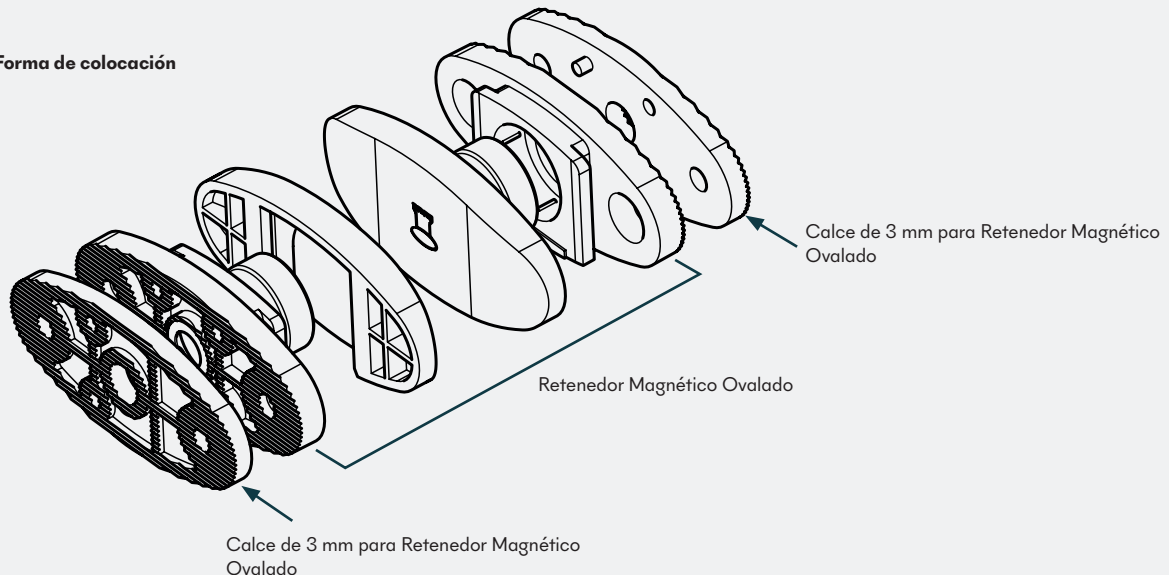

Referencia	Descripción	Unidad de embalaje
94PAF76	Retenedor Magnético Ovalado Negro [1]	20 uds.
94PAF7C	Retenedor Magnético Ovalado Blanco [1]	20 uds.
95PAF76	Calce 3 mm Retenedor Magnético Ovalado Negro	40 uds.
95PAF7C	Calce 3 mm Retenedor Magnético Ovalado Blanco	40 uds.
95PAF00	Plantilla de marcaje	10 uds.

[1] Cada unidad de retenedor magnético se compone de 2 piezas (cada una de ellas lleva insertado un imán, hay que colocarlo de forma que entre ellos se atraigan; si se colocasen mal, entonces los imanes se repelen)

Accesorios Varios

Tapas de desagüe y Cinta de Transporte



Ed.04.23

Tapas para Madera

Colores; Blanco 9016, Embero 8003, Marrón 8019 y Negro 9005.

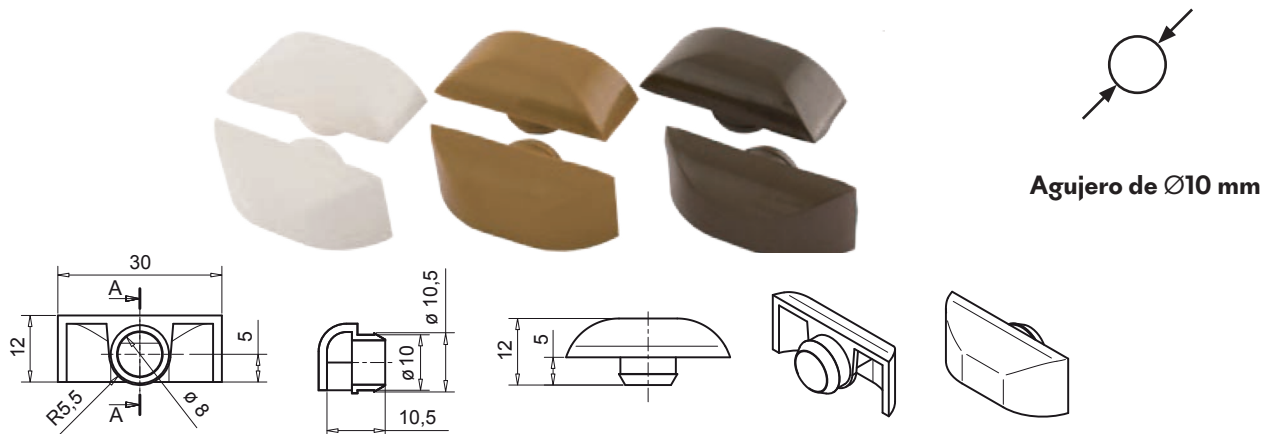

Referencia	Descripción	Unidad de embalaje
P-303-9016	100 Unidades Tapa Desagüe para Madera Blanca 9016	1 uds.
P-303-8019	100 Unidades Tapa Desagüe para Madera Marrón Oscuro 8019	1 uds.
P-303-8003	100 Unidades Tapa Desagüe para Madera Embero/Roble Dorado 8003	1 uds.
P-303-9005	100 Unidades Tapa Desagüe para Madera Negra 9005	1 uds.

MD230427

Cinta de Transporte

Aplicaciones:

- Transporte sencillo, fácil y económico.

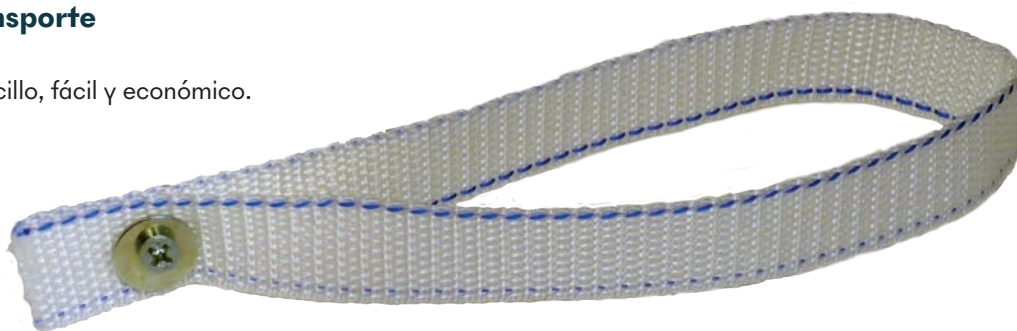

Referencia	Descripción	Unidad de embalaje
P-501-1111-N	1000 Unidades Cinta de Transporte (Tornillo y arandela incluidos)	1 uds.



Ed.04.23

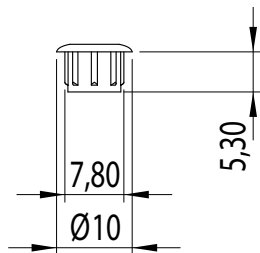

Tapón Diámetro 8 mm

Referencia	Descripción	UE
P-765-9016	100 Unidades Tapón Blanco Diámetro 8 mm	1Ud
P-765-8011	100 Unidades Tapón Marrón Diámetro 8 mm	1Ud
P-765-9005	100 Unidades Tapón Negro Diámetro 8 mm	1Ud

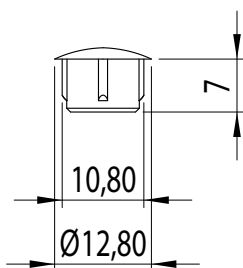
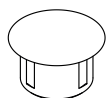

Tapón Diámetro 10 mm

Referencia	Descripción	UE
P-766-9016	100 Unidades Tapón Blanco Diámetro 10 mm	1Ud
P-766-8011	100 Unidades Tapón Marrón Diámetro 10 mm	1Ud
P-766-9005	100 Unidades Tapón Negro Diámetro 10 mm	1Ud

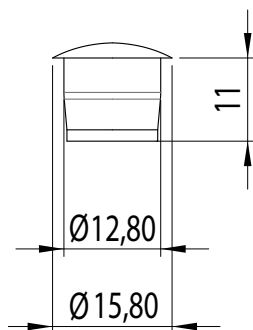

Tapón Diámetro 13 mm

Referencia	Descripción	UE
P-767-9016	100 Unidades Tapón Blanco Diámetro 13 mm	1Ud
P-767-8011	100 Unidades Tapón Marrón Diámetro 13 mm	1Ud
P-767-9005	100 Unidades Tapón Negro Diámetro 13 mm	1Ud

MD.230.427



Ed.04.23

Aplicaciones

- Unión de perfiles
- Fijación de módulos a la mesa de trabajo
- Fijación de plantillas

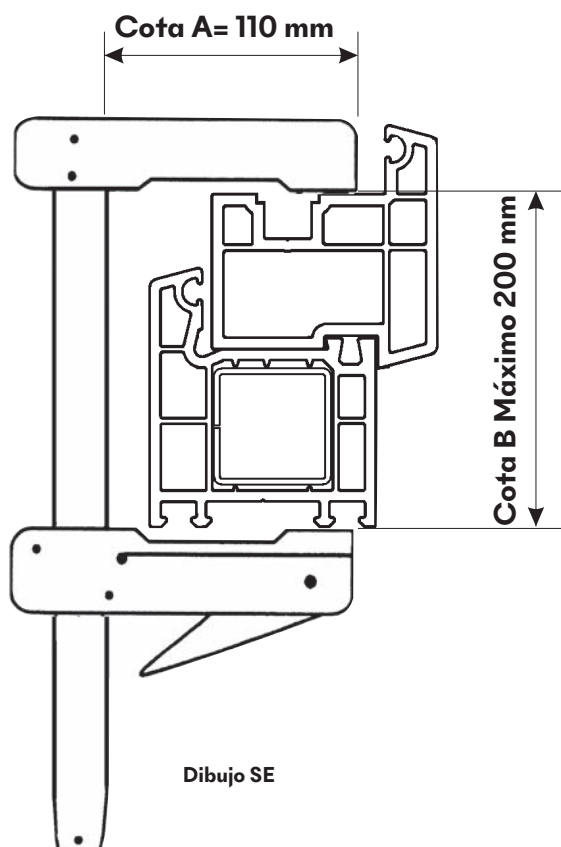
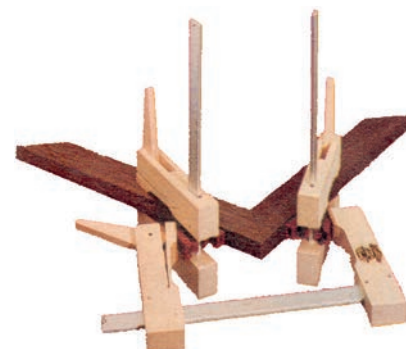

MD230427

Referencia	Descripción	Unidad de embalaje
2-00110	Prensa/Sargento Madera 200/110	1 ud.



Ed.04.23

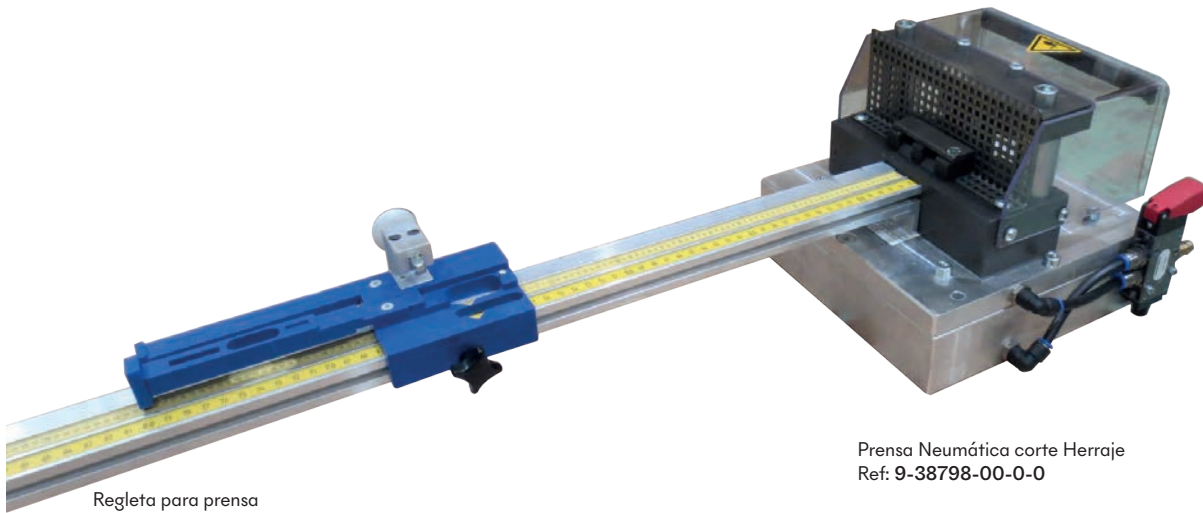

Regleta para prensa
Cota Fija y Cota Variable
Ref: 6-25238-00-0-0

Prensa Neumática corte Herraje
Ref: 9-38798-00-0-0

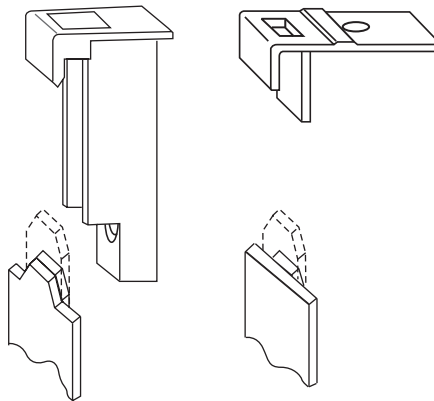

Corte de forma con prensa-troquel

Referencia	Descripción	Unidad de embalaje
9-38798-00-0-0	Prensa Neumática corte de Herraje	1 uds.
6-25238-00-0-0	Regleta para Prensa Neumática (Cota Fija y Cota Variable)	1 uds.

NOTA: La prensa también tiene una segunda entrada para corte de pletinas (recto), para cortar compases, cremonas OB, etc...



Ed.04.23

Especificaciones del producto.

- 1- Se sirven por Parejas (PAR): 1 compás Izquierdo + 1 compás Derecho.
- 2- Atención a la Cámara (Medida A) a mantener entre dos superficies paralelas de la hoja y el marco.
- 3- El compás debe ser situado con su extremo superior en el rincón del marco. Deben utilizarse Todos los agujeros de fijación, con los tornillos o remaches anclados en material sólido.
- 4- Observar estrictamente las Limitaciones en dimensión y peso de la Hoja, para obtener un correcto funcionamiento de la misma.
- 5- Regular de modo adecuado el tornillo de Fricción.
- 6- Fabricados en **acero inoxidable austenítico** tipo 304 excepto los artículos indicados.(*).
- 7- El compas Defender ha sido testado para superar los **30000 ciclos**.



Medida "A" de la cámara entre Hoja y Marco.

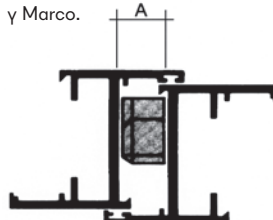

Defender: 13-14 mm.

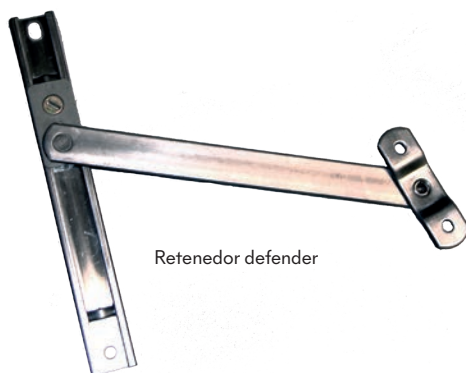

MD230427

Retenedor de apertura

Código Pedido	Tamaño Retenedor	Modelo (apertura)
RS4	156 mm.	Retenedor Defender (102mm).
RS6	210 mm.	Retenedor Defender (152mm).
RS9	326 mm.	Retenedor Defender (228mm).

DEFENDER (Apertura proyectante)

Código Pedido	Altura hoja max.	Anchura de hoja max.	Peso hoja max	Tamaño compas	Ángulo apertura
EDT6	300mm.	1200mm	10Kg	152mm	50°
EDT8A	350mm.	1200mm	12Kg	204mm	65°
EDT10A	400mm.	1200mm	16Kg	255mm	80°
EDT12A	550mm.	1200mm	20Kg	305mm	80°
EDT16A	780mm.	1200mm	21Kg	408mm	80°
EDT20A	1100mm.	1000mm	26Kg	510mm	50°
EDT20A	850mm.	1200mm	26Kg	510mm	50°
EDT24A	1300mm.	1200mm	40Kg	612mm	37,5°

(*) Los artículos EDT6; RS4; RS6; RS9 son fabricados en acero tipo 430 (no austenítico).

NOTA:

- Todos los compases, retenedores y piezas de ajuste se suministran por parejas (una pieza derecha + una pieza izda).
- El compás debe ser fijado a refuerzo de Acero.



Ed.04.23

Especificaciones del producto.

El compás de Fricción STORM ha sido desarrollado para soportar grandes pesos y ráfagas de viento.

El compás STORM esta garantizado para 8000 ciclos tal como se requiere en la norma AAMA904.1

Fabricado en acero inoxidable austenítico tipo 304, de 2.5mm de espesor.

Tope superior de acero y deslizador de plástico.

Deslizador de fricción de acero y Nylon para dar mayor fuerza a su función y una mayor suavidad de manejo.

Pieza de ajuste en altura S7280 adaptable a todos los tamaños de STORM (permite regular +/- 2mm).

Siempre que se utilice el compas STORM en muros cortina, es recomendable colocar los retenedores RS-1108 para evitar que la hoja se cierre por su propio peso.

Deslizador de fricción de acero para frenado de la hoja.
Preparado para soportar grandes pesos.



Piezas de ajuste (opcional)



Tope superior de ACERO INOX y deslizador superior de plástico.



Dejar 2 mm del tope superior al marco para permitir la regulación

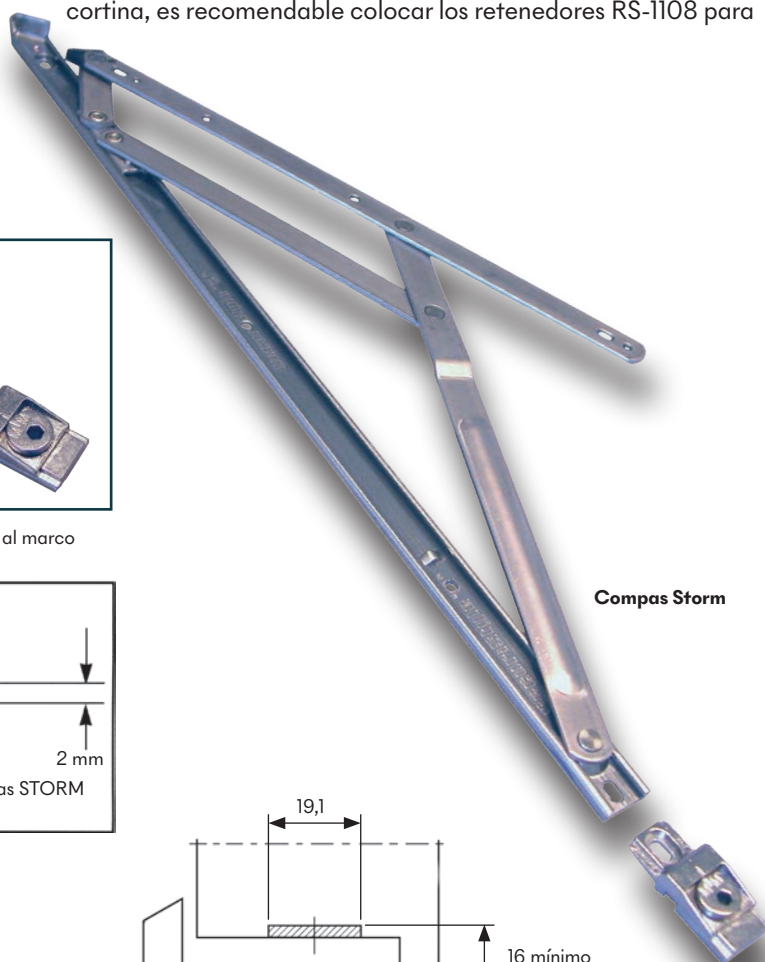
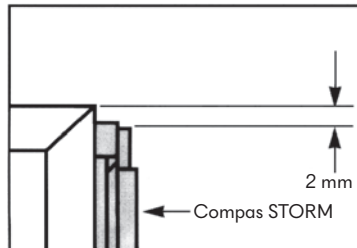

Compas Storm

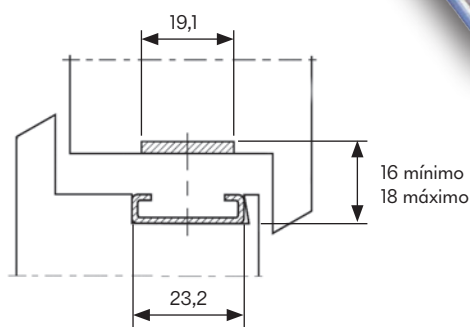

Pieza de regulación en altura. S7280

La geometría del STORM es la indicada en el dibujo superior.

STORM (Para ventanas proyectantes)

Código Pedido	Altura hoja max	Anchura de hoja max	Peso hoja max	Tamaño compas	Ángulo apertura
STORM10 PRO	762 mm	---	38 Kg	263 mm	85°
STORM16 PRO	1120 mm	---	55 Kg	415 mm	60°
S7280*	KIT DE REGULACIÓN EN ALTURA				

*Opcionalmente al compas Storm, se le puede añadir el Kit de ajuste de la altura (S7280)

STORM (Para ventana practicable de apertura exterior)

STORM10 PRO	---	660 mm	38 Kg	263 mm	85°
STORM16 PRO	---	838 mm	55 Kg	415 mm	60°

NOTA: Todos los compases, retenedores y piezas de ajuste se suministran por parejas (una pieza derecha + una pieza izda)

Accesorios para ventana Projectante



Compas proyectante Sterling. Auto equilibrado

Ed.04.23

Compases de fricción para aplicaciones Comerciales

- Compases de auto-equilibrado
- Capaz de cumplir todos los standard internacionales más importantes, incluyendo el UK Bs6375, el norteamericano AAMA 904.1 y el estándar de singapur 212:2004
- Sellante contra las inclemencias meteorológicas sin rival.
- Acero inox austenítico para una resistencia a la corrosión mejorada.
- Capacidad de carga superior.
- Garantizado 10 años. (Detalles disponibles bajo petición)

En la gama de compases SECURISTYLE se usan componentes de calidad y altos resultados.

El resultado de esta inversión es su exactitud en la operación, sin par (inigualada) en la industria. El Sterling ha sido probado hasta los 30.000 ciclos y cumple con todos los standard internacionales.

Soporte técnico y de ventas completo, el cual cubrirá todas las consultas en cada proyecto, a petición del cliente, si fuera necesario.

Especificaciones de Producto

Pieza de freno antideslizamiento que elimina el contacto metal con metal que ayuda a prevenir el descuelgue de la apertura.

Alcanza en apertura comerciales alturas de 0,3 mts a 2,5 mts y hasta 180 Kgs.

Topo de apertura ajustable en compases proyectantes.

Disponible en tamaños 10" a 26" proyectante y 10" a 16" practicable.

10" y 16" practicable abre más de 80° para facilitar la limpieza de la ventana.

El SPTH16 ha sido diseñado para usarse específicamente en la tendencia cada vez mayor de poca altura y ventanas vez mas pesadas.

CARACTERÍSTICAS OPCIONALES

Posibilidad de añadir pieza de regulación S7280

Nota; Al igual que con todos los tipos de compases de fricción, la fricción no puede ser dada hasta que la corredera se mueve, por lo tanto, cuando se limita la apertura en proyectante a ángulos de 10° o menos serán necesarios retenedores adicionales para prevenir el cierre de la ventana.

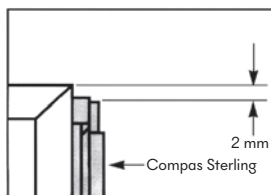

Dejar 2 mm del tope superior al marco para permitir la regulación



Pieza de regulación en altura. S7280

STERLING.

Código Pedido	Tamaño compas (mm)	Máximo peso de hoja (Kg.)	Máxima altura de hoja (mm)	Mínima altura de hoja (mm)	Ángulo apertura (+/- 2,5°)
SPT10	262	40	640	267	50°
SPT12	313	50	800	640	50°
SPT16/W	415	65	1100	800	50°
SPTH16 [1]	415	100	1100	600	30°
SPT22	567	100	1500	1090	45°
SPT22W*	567	100	2000	1500	20°
SPT26KC	680	100	2500	2000	20°
SPT26*+S7280	680	180	2500	2000	20°

*Para aplicación en ventanas de gran peso, como por ejemplo el que soporta el SPT26, el peso dependerá del espesor del perfil, fijaciones etc... El kit ajustable S7280 es obligatorio en hojas de peso superior a 100 Kg. También se pueden necesitar en algunas ocasiones retenedores de sujeción (SR8 o SR16) para soportar la presión ejercida por el viento en posición abierta.

NOTA; Todos los compases, retenedores y piezas de ajuste se suministran por pares (una pieza derecha + una pieza izda)

[1] Bajo pedido

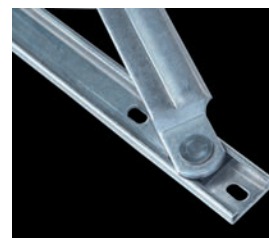

Nuevo bloqueo de pivote de aleación de zinc fundido.

El bloqueo del pivote ubica y soporta a la tercera conexión de pivote (el tercer pivote de conexión) proporcionando una superficie de cojinete incrementada reduciendo la caída de la apertura y garantizando los productos 30.000 ciclos.



Nuevo punto final re-diseñado y brazo de apertura.

Mejorada la resistencia ante las ráfagas de viento gracias al punto final re-diseñado y al brazo de apertura.

Probado en Ati (USA) el informe muestra una resistencia ante las ráfagas de viento mejorada <135psf/6470pa.

Resistencia
Reconfirmada en sus capacidades incrementadas por medio de la inclusión de remaches revestidos.

Compas Sterling.

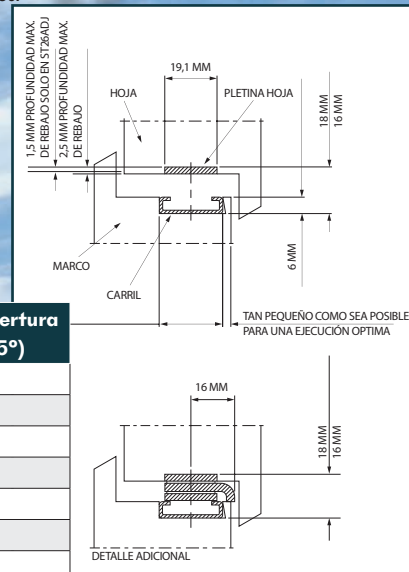



Especificaciones del producto

- Retenedor desenganchable con llave para combinar con compases de proyectante STERLING Y STORM
- Probado según BS 6375 Parte 2 para soportar una fuerza de 600 N cuando se abre en la posición restringida
- Acero inoxidable austenítico 304 * para una mayor resistencia a la corrosión
- Compatible con todos los compases de proyectante de Securistyle

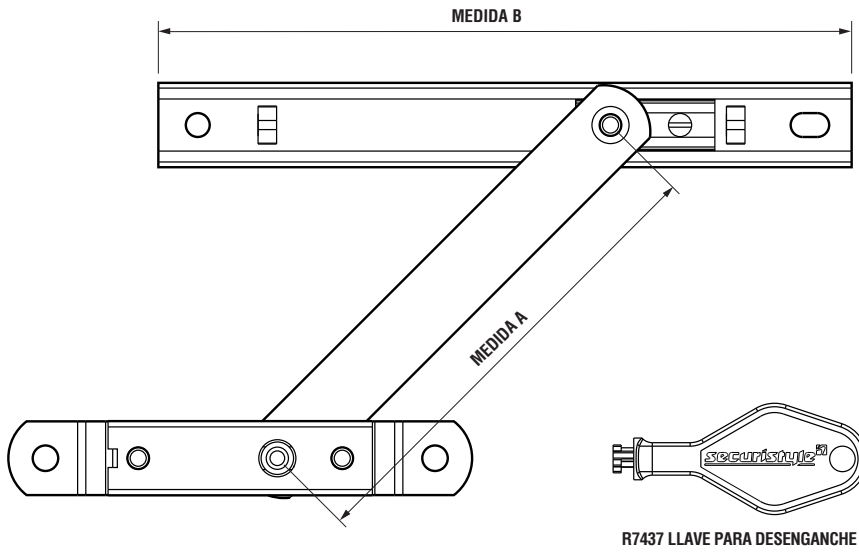
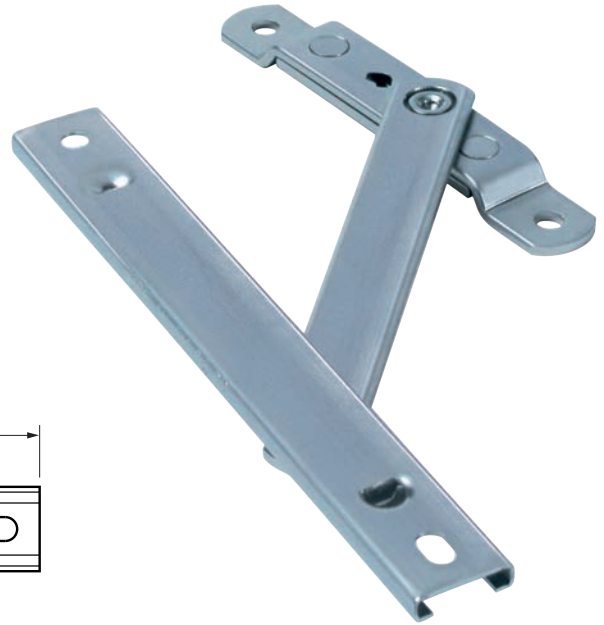

MD.230-427

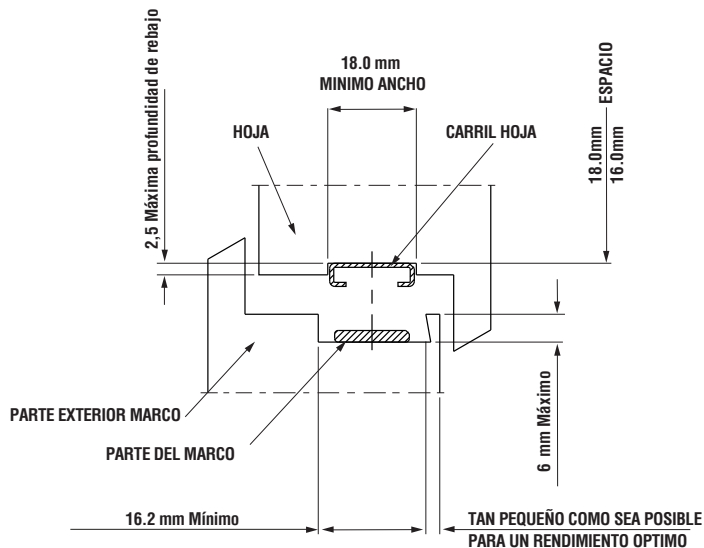

Referencia	Descripción	Medida A (mm)	Medida B (mm)	Unidad de embalaje
SDR4	Retenedor desenganchable	101,6	150	50 uds
SDR6	Retenedor desenganchable	152,4	200	50 uds
SDR8	Retenedor desenganchable	203,2	200	50 uds
SDR10	Retenedor desenganchable	254	250	50 uds
R7437	LLave para retenedor desenganchable			10 uds



Ed.04.23

MD230427

Aireadores

Aireador DucoStrip, DucoFlat 80 SR y DucoTop 60 SR



Ed.04.23

Aireador DucoStrip

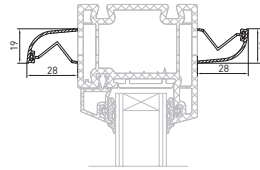

Canopy y canopy
para ranuras de 12 a 16 mm
VENTILACIÓN PERMANENTE

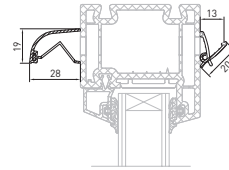

Canopy y lama fina
para ranuras de 10 a 13 mm

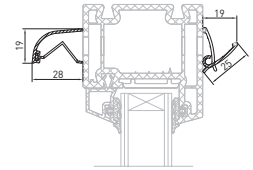

Canopy y lama ancha
para ranuras de 14 a 16 mm

Aireador compacto con posibilidad de canopy interno que redirige el aire hacia arriba para un mayor confort. Tornillos de fijación ocultos por medio de elegantes tapas.

Datos técnicos:

- Caudal de aire (a 2 Pa): de 2,39 a 7,94 l/s (según modelo)
- Área equivalente: de 21,50 a 71,44 cm² (según modelo)
- Valor acústico Rw(C, Ctr): de 25(0,1) a 31(0,0) dB (según modelo)
- Altura aireador: de 19 a 24mm (según modelo)

Aireador DucoFlat 80 SR

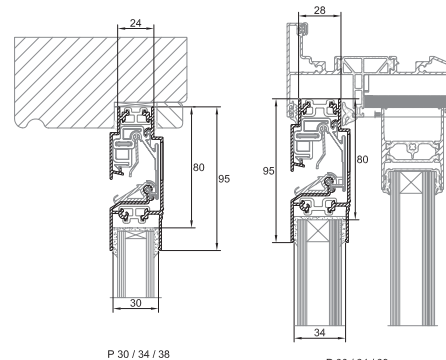
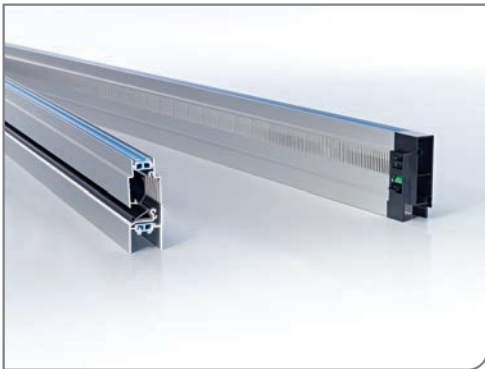

Aireador plano para vidrio, con rotura de puente térmico, ideal para puertas correderas.

Datos técnicos:

- Caudal de aire (a 2 Pa): 14,75 l/s
- Área equivalente: 132,71 cm²
- Valor acústico Rw(C, Ctr): 27(0,-1) dB
- Transmitancia térmica: 3,00 W/m²K
- Espesor de vidrio: 24, 28 y 32mm
- Reducción de vidrio: 80mm
- Altura aireador: 95mm

Aireador DucoTop 60 SR

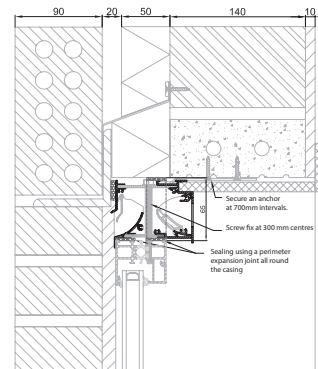

Aireador para perfiles de madera, aluminio o PVC. Adaptable a diferentes espesores de marco (hasta 7 espesores diferentes).

Datos técnicos:

- Caudal de aire (a 2 Pa): 16,0 l/s (variable según modelo)
- Área equivalente: 143 cm² (variable según modelo)
- Valor acústico Rw(C, Ctr): de 25(0,-1) a 27(0,0) dB (según modelo)

- Altura aireador: 60 mm
- Transmitancia térmica: 1,85 W/m²K



Ed.04.23

Aireador DucoPlus 60

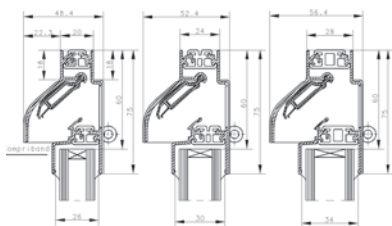
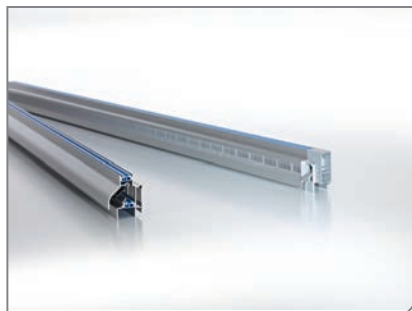

DucoPlus 60 GF 20 DucoPlus 60 GF 24 DucoPlus 60 GF 28

Aireador acústico DucoMax SR

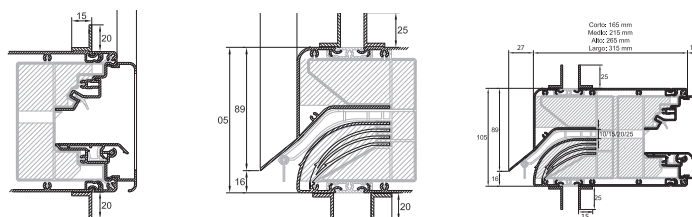
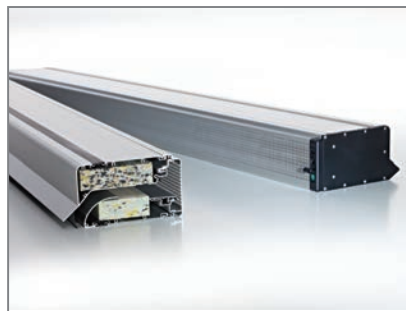

Aireador acústico GlasMax SR

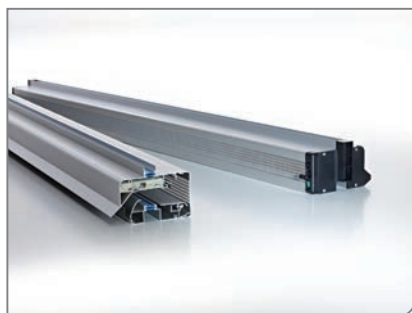

MD230427

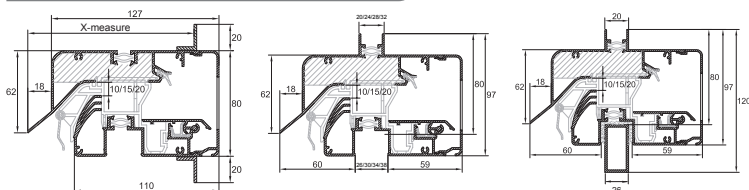

Glasmax Kalf

Aireador acústico de pared SILENZIO

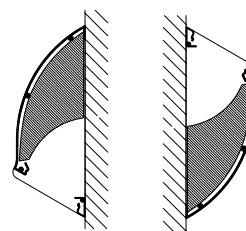

Aireador con protección solar DucoTwin

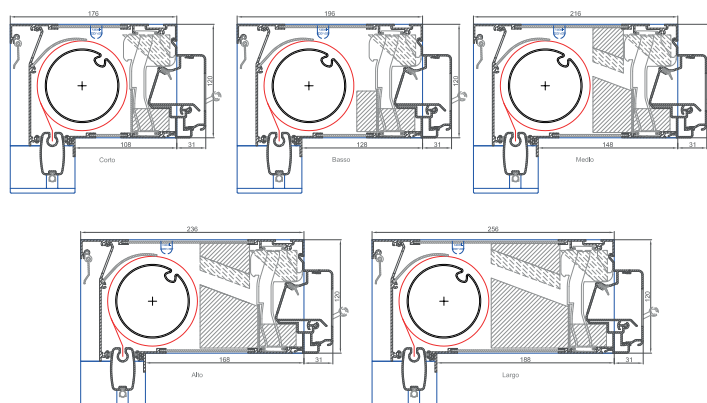

Avanzando por Sistema