



PARA VENTANAS Y PUERTAS DE MADERA AIRE 12 MM

Instrucciones de montaje, uso y mantenimiento Corredera Paralela Abatible G-U 966/150 mZ

www.procomsa.com

Avanzando por sistema



PASO 1:

Fresado de la Manilla:

La altura de la manilla viene reflejada en el cuadro que viene en la parte derecha del plano 045842 (Pág. 1). La indica la pieza N° 20 y depende de la altura del canal del herraje FFH. Los agujeros (6 de diámetro 7 y 2 de diámetro 4 mm.) Vienen indicados en el plano (Pág. 7).

NOTA: La manilla sin Pz incluye una plantilla de cartón.

MANILLA INTERIOR

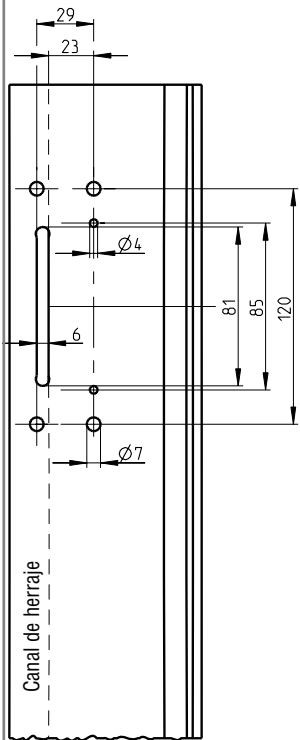

G = Altura centro manilla desde canal de herraje (ver tabla)

Pieza central, vertical			
FFH	Pletina	BC	G
820- 995	465		440
996-1120	590	1	440
1121-1370	840	1	500
1371-1620	1090	1	600
1621-1870	1340	2	600
1621-1870	1340	2	980
1871-2120	1590	2	980
2121-2370	1840	2	980

FFH = Altura de canal de herraje
 BC = Numero de bulones de cierre
 G = Altura de manilla desde FFH

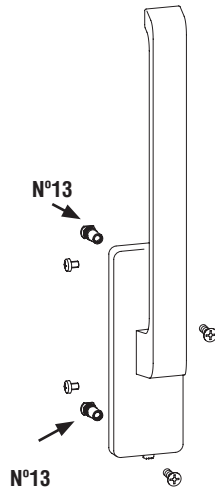

MANILLA CON PZ

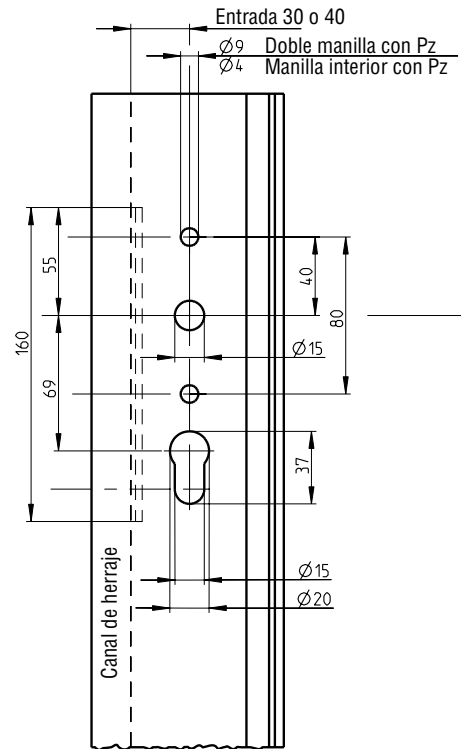

G = Altura centro manilla desde canal de herraje (ver tabla)

PASO 2 (solamente para manilla sin Pz):

Se colocan los casquillos N°13 (ver dibujo superior) por el interior del ala del perfil para así poder roscar la manilla sobre ellos.

PASO 3

Se colocan en la parte superior de la hoja los compases abiertos, y en caso necesario cortamos la goma en la parte donde apoya el compás.

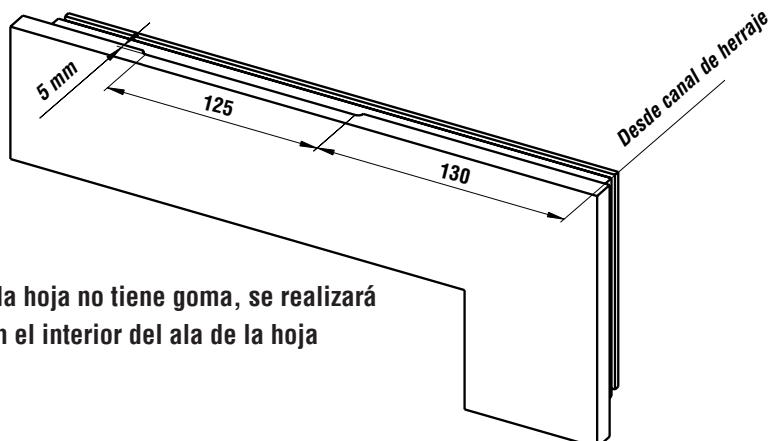

Si el ala de la hoja no tiene goma, se realizará el fresado en el interior del ala de la hoja

PASO 4:

Colocamos las escuadras inferiores teniendo en cuenta que los bulones de las escuadras van en la parte vertical de la hoja, y que la escuadra que lleva un resbalón en forma de curva, va en el LADO CONTRARIO DE LA MANILLA (ver dibujo inferior).

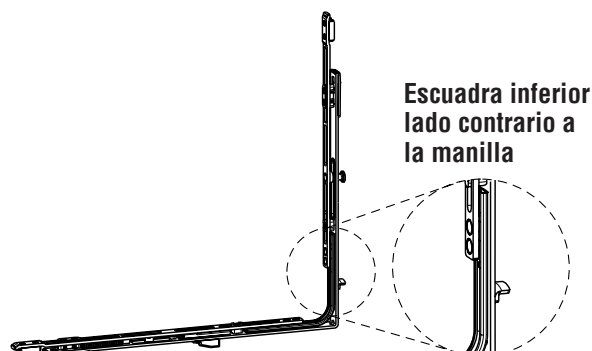

ANTI FALSA MANIOBRA (OPCIONAL)

Colocamos en la parte inferior de la escuadra inferior del LADO DE LA MANILLA (ver dibujo inferior).

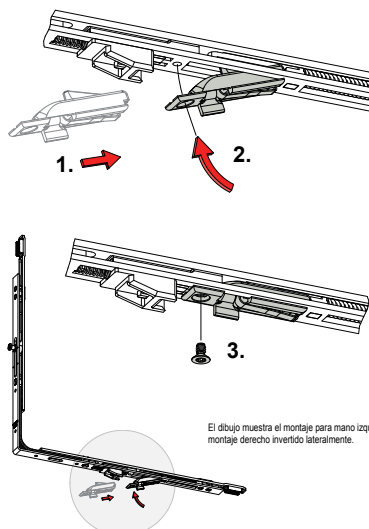

MD:220720

PASO 5:

Ponemos los bulones de las escuadras en su posición de montaje:

- Las del lado de la manilla en la MARCA de arriba.(ver dibujo)
- Las del lado contrario de la manilla en la MARCA de abajo. (ver dibujo)

LADO MANILLA



LADO CONTRARIO A MANILLA



PASO 6:

Colocamos los tirantes que unen las escuadras. Atención a su posición de montaje:

- El tirante del lado de la manilla, lleva el corte en la parte superior.
- El tirante del lado contrario de la manilla, lleva el corte en la parte inferior
- El tirante superior, lleva el corte en la parte contraria a la manilla.
- El tirante inferior, lleva el corte en la parte de la manilla.

PASO 7:

Colocamos la manilla, pero antes atornillamos la pieza N° 15 con los tornillos N°16 al tirante que hace de cremona.

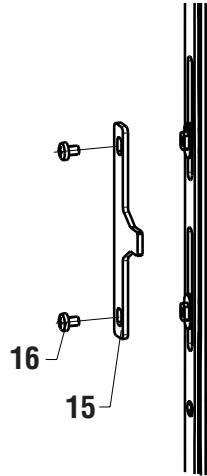

PASO 8:

Situamos los carros a unos 5 mm. De cada canto de la hoja (el mismo carro puede servir de plantilla para marcar los tornillos), y después la pieza de plástico N° 19 en el medio de la hoja entre ellos. Atención a los tornillos de fijación, son especiales con la cabeza mas grande para que el herraje soporte su peso máximo. (Tornillos: E-12562-47-0-1).

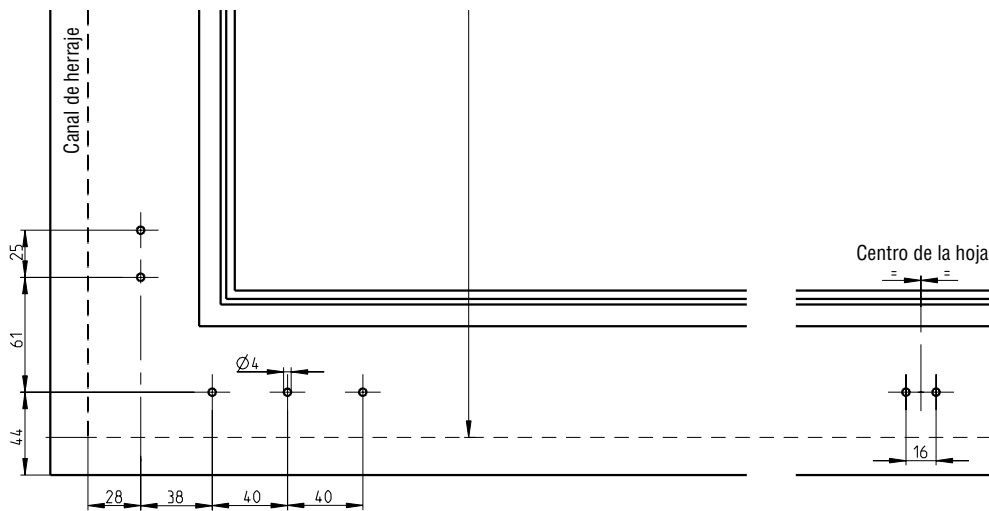

PASO 9:

Cortamos la barra de diámetro 8 mm con las marcas que vienen en el carro en forma de escalón con el número 8. Se aprieta primero el carro trasero y después plegando los carros a la misma altura apretamos el carro delantero.

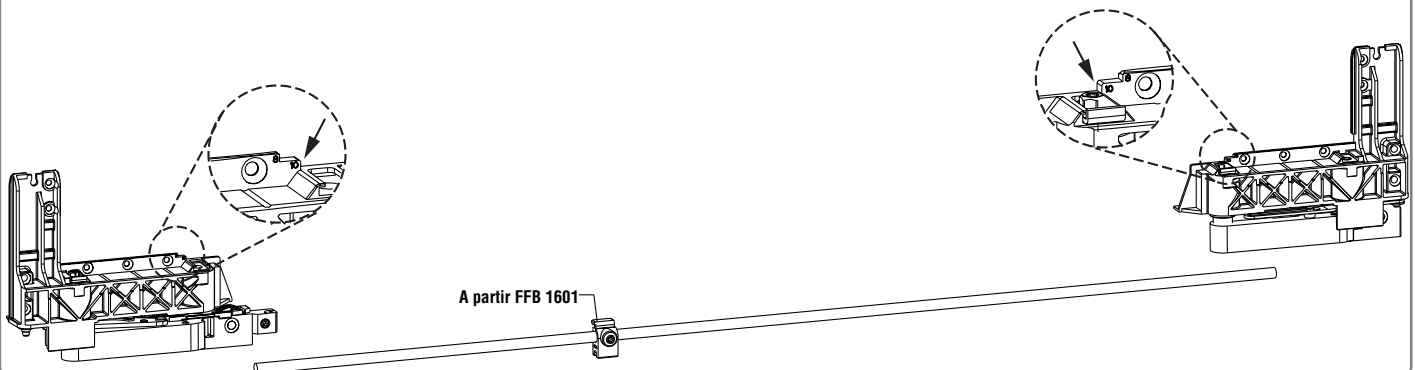

PASO 10:

Cortamos la tapa de aluminio que cubre los carros y después ponemos las tapas laterales que los recubrirán. La hoja ya esta terminada ahora empezamos con el marco.

PASO 11:

Se corta la guía inferior de lado a lado exterior del marco y se atornilla a 13 ó 11 mm del interior del marco (depende del ala de la hoja. Ver dibujo). La cota de atornillado se logra sumando el solape de la hoja (generalmente 8 mm) mas 5 mm y se mide desde el canto interior del marco.

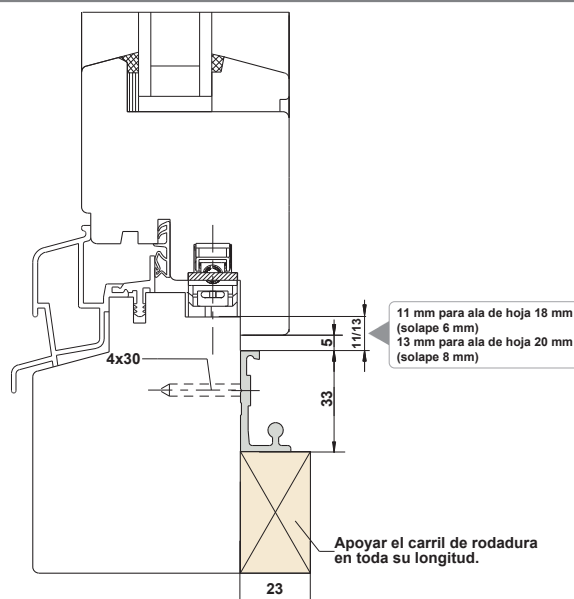

PASO 12:

La guía superior tiene como longitud, la anchura interior del marco + 10 mm (suponiendo un solape de hoja de 8 mm), así una vez colocada con sus tapas laterales queda enrasada a la hoja cerrada. Se atornilla a 18 mm del interior del marco, esta cota se logra sumando el solape de la hoja más 10 mm y se mide desde el canto interior del marco.

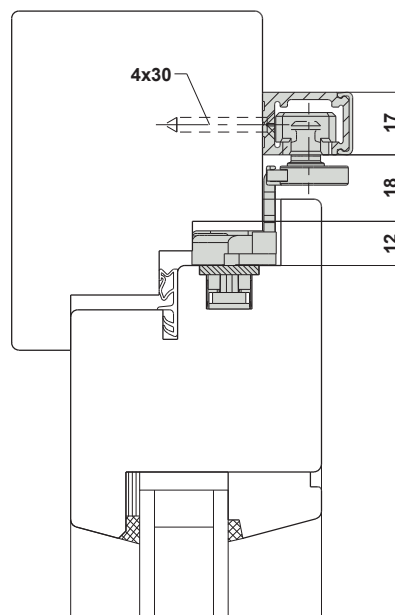

PASO 13:

Se meten en la guía superior los dos deslizadores de compás piezas N° 8 por el lado de la manilla primero la parte con agujero. NOTA: Para paralelas altas y estrechas recomendamos colocar el tope superior N°44 para que la hoja no "cabaltee". Se coloca delante del deslizador del lado de la manilla.

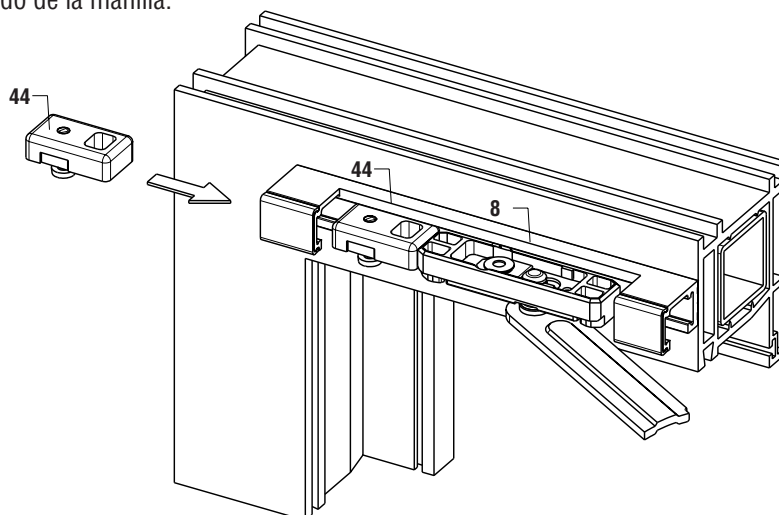

PASO 14:

Se coloca en la guía inferior la pieza de mando N° 3 a 12 mm del interior del marco como marca el plano (ver dibujo inferior). Esta medida es aproximada. Comprobar que la hoja esté centrada y repartida y tenga aire 12 en cada lado (o que la hoja cargue 8 mm. en cada lado del marco con ala de hoja de 20 mm, o 6 mm con ala de 18 mm). Después en el lado contrario se pone el muelle de tope a gusto del cliente.

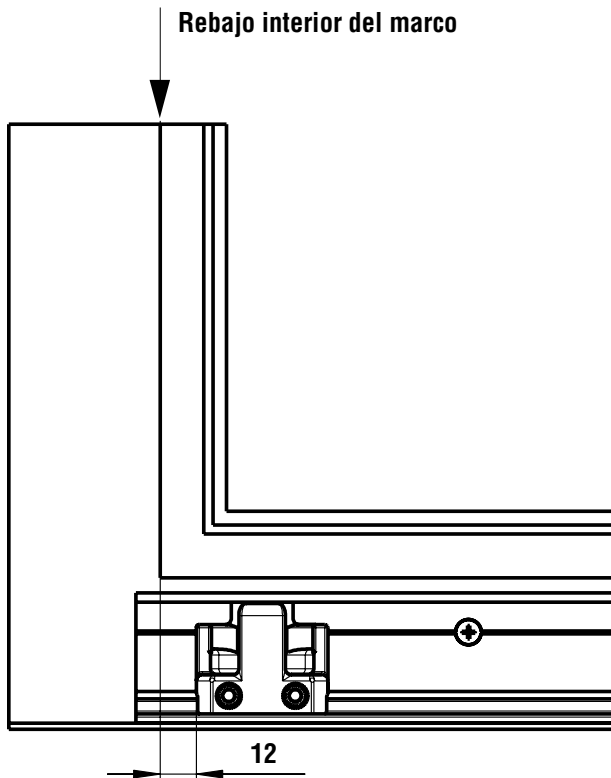

Montaje del tope con muelle

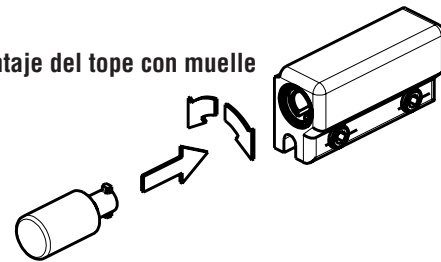

PASO 15:

Colocación de los cerradero según esquemas de la página 7 u 8.

Posición de los cerraderos paralela GU 966 Mz (sin compas adicional)

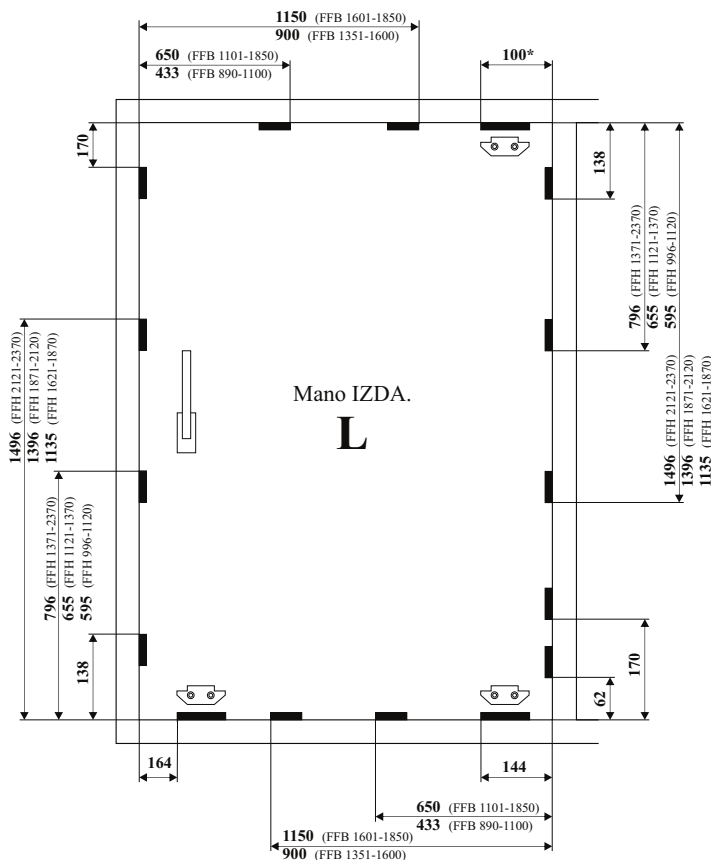

* = Pieza opcional de guía superior

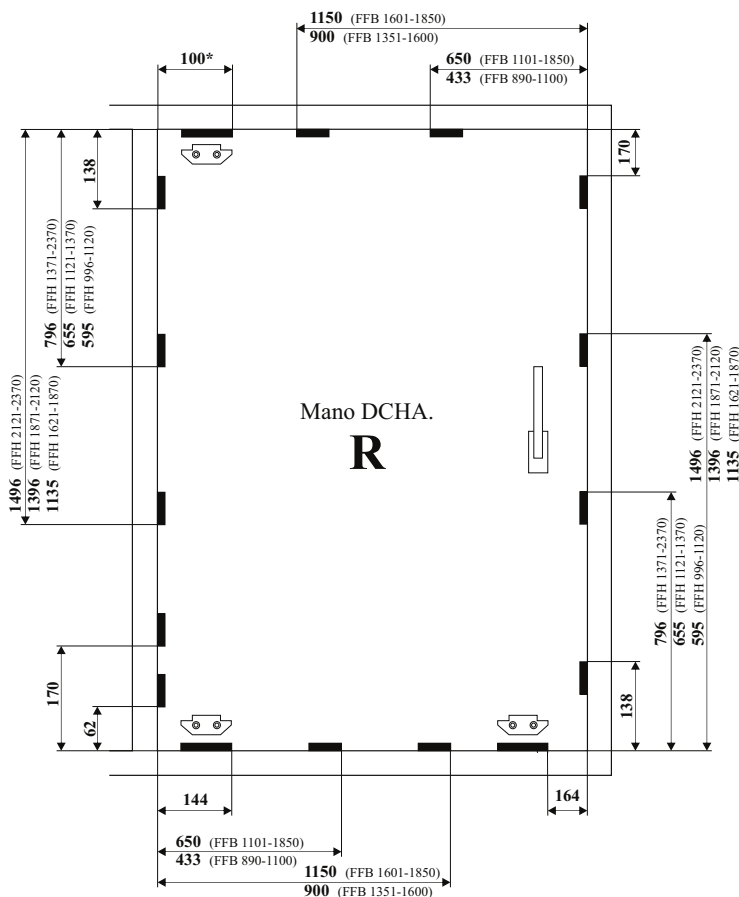

* = Pieza opcional de guía superior

Posición de los cerraderos paralela GU 966 Mz (con compas adicional)

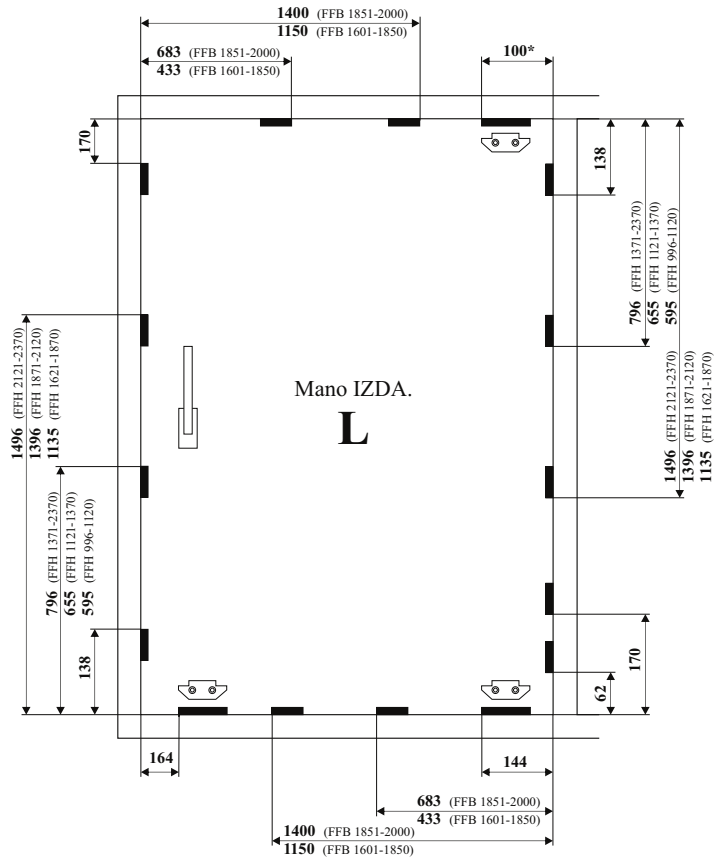

* = Pieza opcional de guía superior

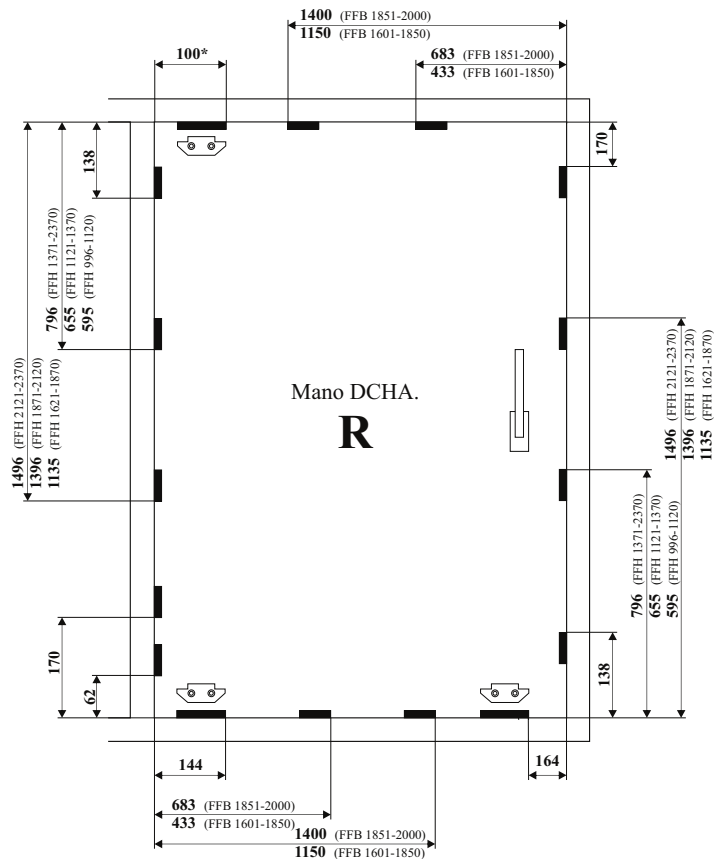

* = Pieza opcional de guía superior

PASO 16:

Colocamos el marco verticalmente sobre una superficie lisa y a nivel. Después lo aseguramos mediante sargentos a alguna estructura solida y que aguante del conjunto de la hoja y el marco.

A continuación con la hoja en vertical y la manilla en posición abierta (posición horizontal), colocamos los carros, que tienen que estar abiertos (paralelos a la hoja), sobre la guía inferior.

Insertamos los brazos de compas en los deslizadores los aseguramos mediante una llave allen 4, después comprobamos que estén correctamente sujetos tirando hacia abajo del compás.(ver dibujo)

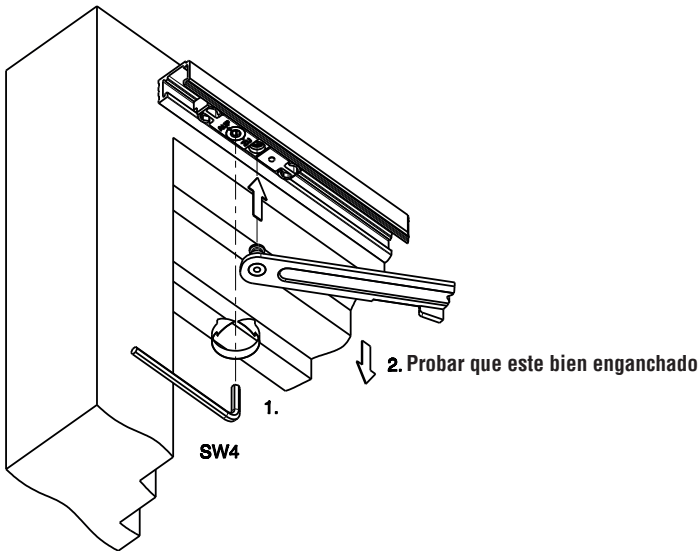

Bloqueo del eje del compás mediante llave Allen 4. Para comprobar la seguridad del enclavamiento, tirar con fuerza del brazo del compás.

Desenclavado

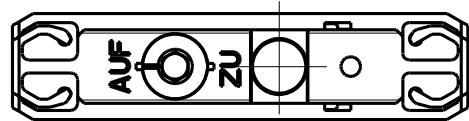

Enclavado

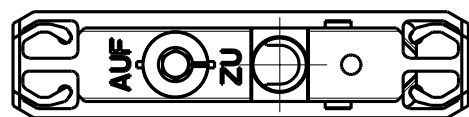

Regulación

Recomendamos regular el herraje después de que la hoja este debidamente acristalada y el modulo este colocado en obra.

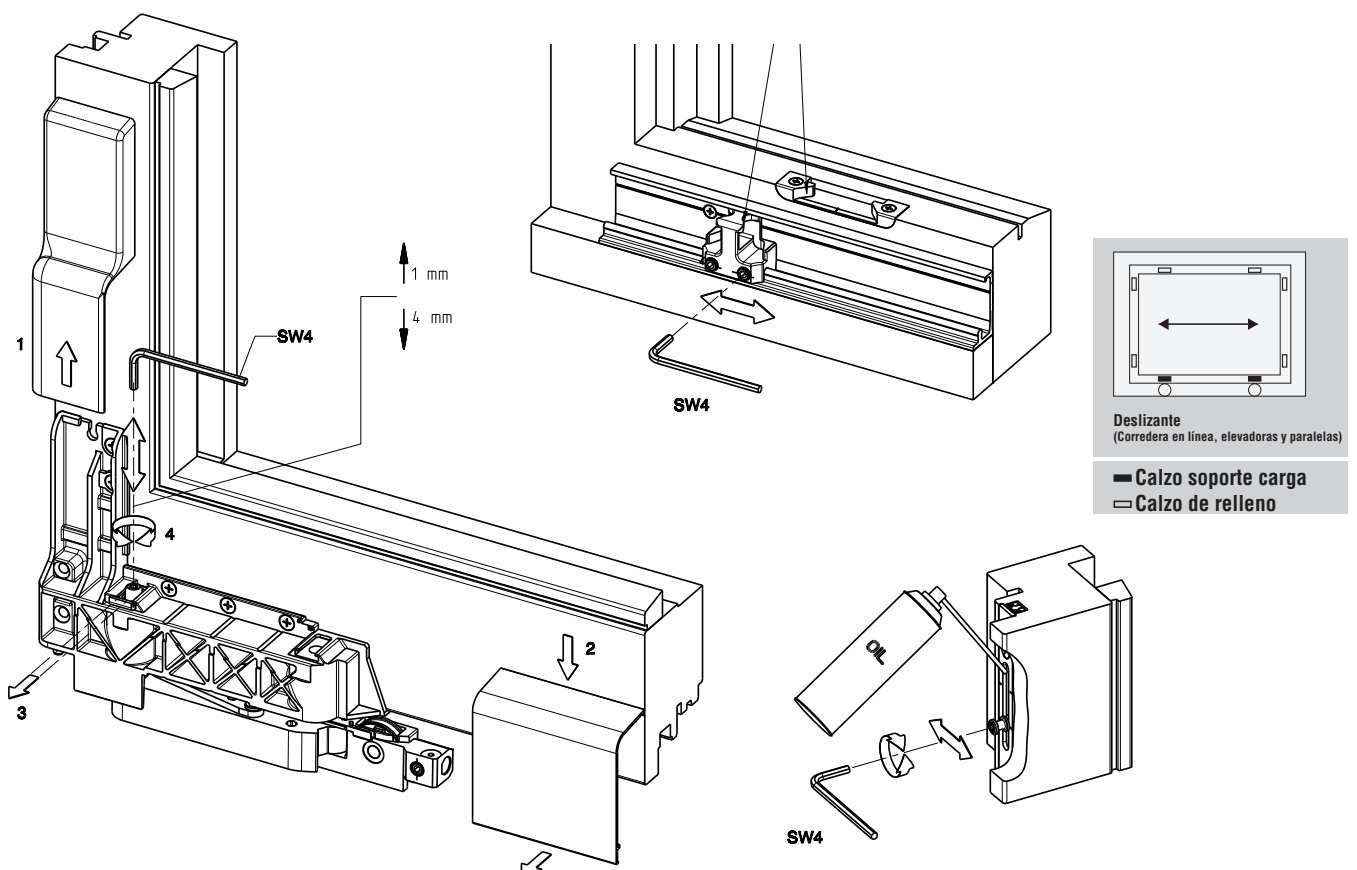

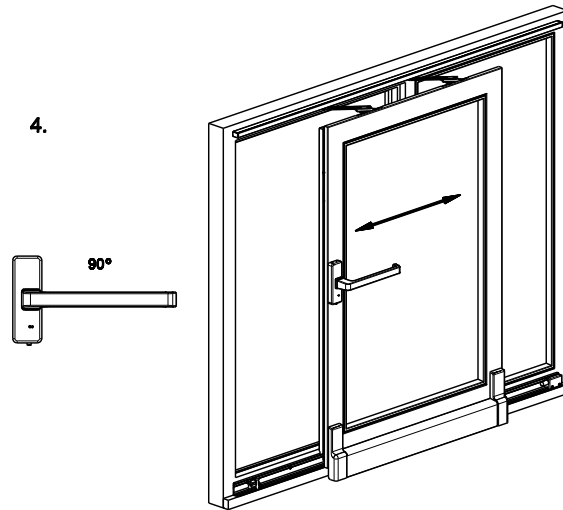
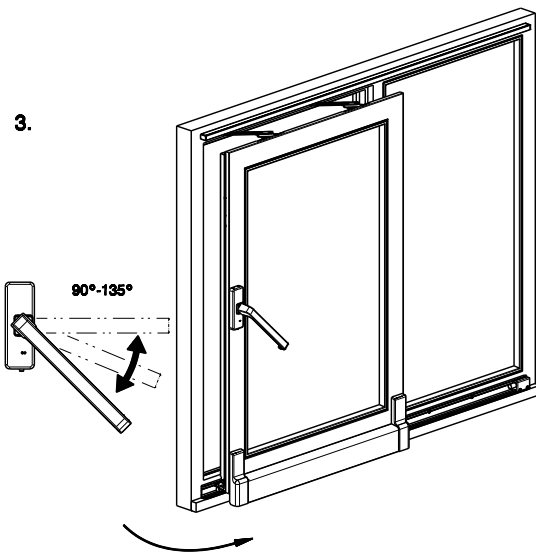
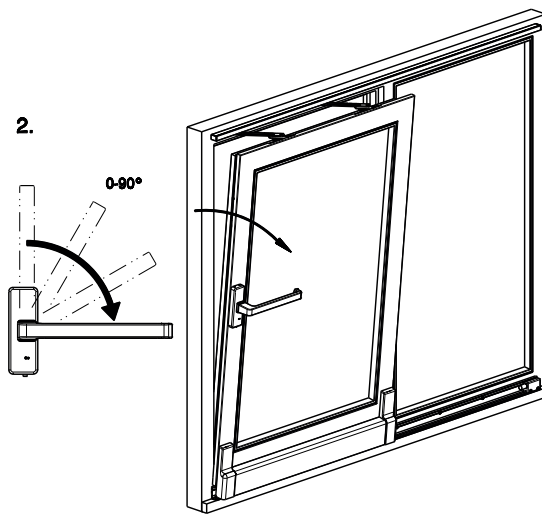
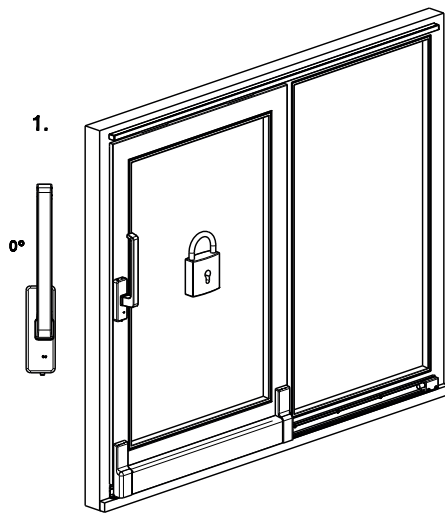

Seguro contra cierre no deseado.

Este seguro impide que la hoja se quede clipada en posición oscilo, esto es util por ejemplo para no quedarse encerrado en una terraza o en un balcón si por ejemplo un niño empuja la hoja.

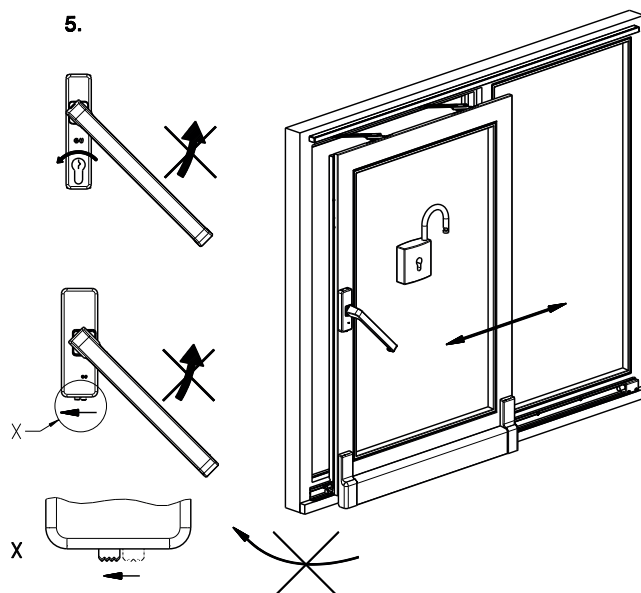

MD.220720

Necesidad de mantenimiento.

En primer lugar, debemos partir de la base de que un herraje es una pieza mecánica sometida por lo tanto a esfuerzos mecánicos. Para garantizar el correcto funcionamiento de sus componentes, los de PROCOMSA están todos homologados por el sello RAL, reconocido internacionalmente como el de mayor exigencia técnica y de resistencia mecánica.

No obstante, todas las ventanas sufren, como el resto de elementos de una obra, un desgaste normal producido por el uso continuado. Por ello, la suavidad del deslizamiento y la duración de la ventana, dependerán sobre todo de su cuidado.

Además del desgaste mecánico producido por el paso del tiempo, los herrajes, como piezas metálicas que son, están expuestos a las inclemencias ambientales, por lo cual, para su correcta conservación, será necesario cuidarse también de los posibles daños que la corrosión pudiera causar en los herrajes.

Por todas las razones expuestas, para el correcto funcionamiento y mantenimiento del herraje, es necesario un mínimo cuidado por parte del usuario final.

Instrucciones de Mantenimiento.

1- Mantenimiento mecánico: El mantenimiento mecánico es aconsejable al menos una vez al año, constando de las siguientes operaciones.

- Limpieza y engrase de piezas móviles (indicadas en ilustración).
- Usar el lubricante (aceite de vaselina Ref.64172).
- Comprobación del ajuste de los tornillos de la manilla.

2- Mantenimiento anticorrosión: Para este mantenimiento, el fabricante aconseja rociar el herraje con el spray anticorrosivo "COR-TEC" (Ref. VCI 369) al menos una vez al año, siendo aconsejable acortar los periodos en zonas de salinidad extrema.

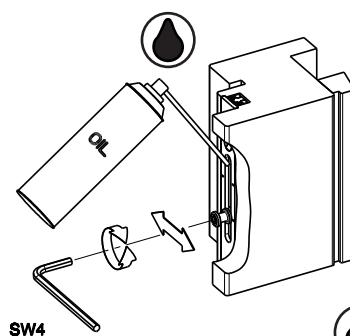
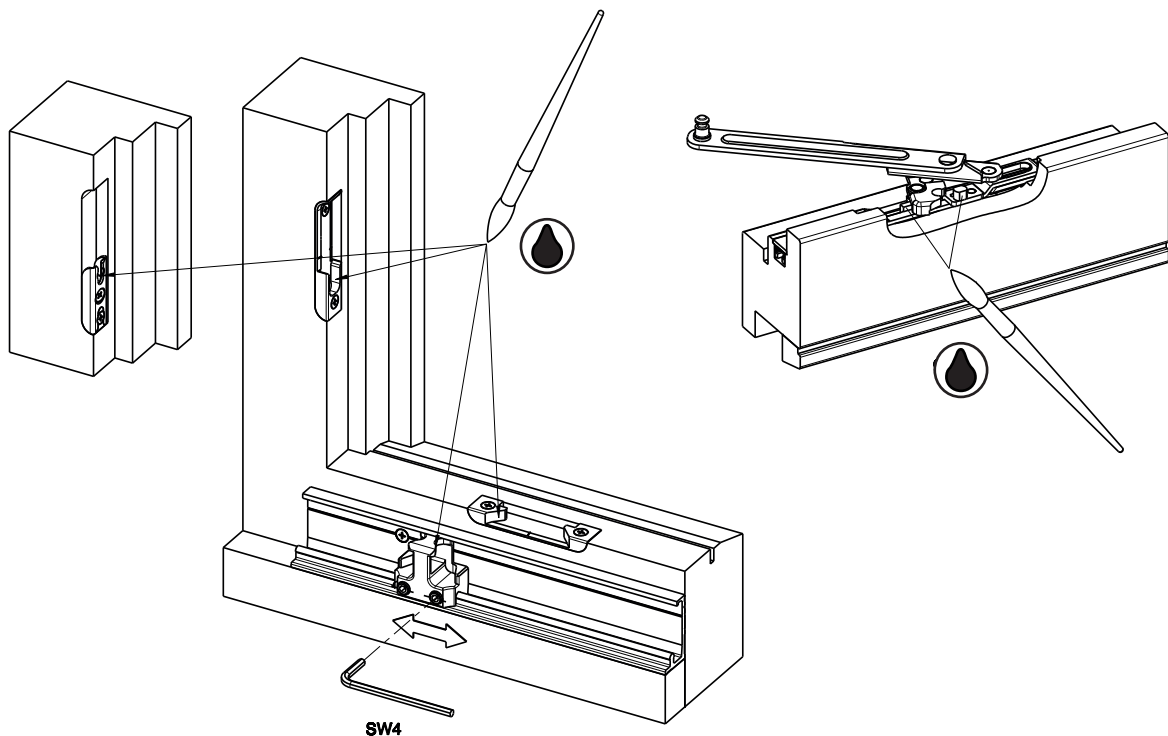

Engrase los puntos de cierre y las zonas de deslizamiento y alojamiento con un lubricante sin ácidos que no endurezca.

NOTA: Estos dibujos son orientativos.

Nuestros Productos



TECNOLOGÍA DE
VENTANA



TECNOLOGÍA DE
PUERTA



SISTEMAS DE
PUERTA
AUTOMÁTICA



AIREACIÓN Y
CONTROL SOLAR



ACCESORIOS PARA
LA
CONSTRUCCIÓN

Nuestros Servicios



MARCADO CE
PARA PUERTAS
Y VENTANAS



SISTEMA DE
CERTIFICACIÓN
RC2



SOFTWARE DE
GESTIÓN Y
FABRICACIÓN



ASESORAMIENTO
NORMATIVO

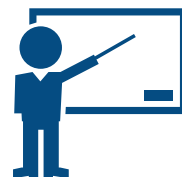

CENTRO DE
FORMACIÓN