

Pos.	Descripción	Referencia	Uds.
22	MUELLE PARA 934/954 150 KG	9-40235-05	1
22A	Amortiguador manilla 934	6-37864-01	1
22B	Bulón para remache	9-41935-00	1

Taladro para la cremona de elevadora

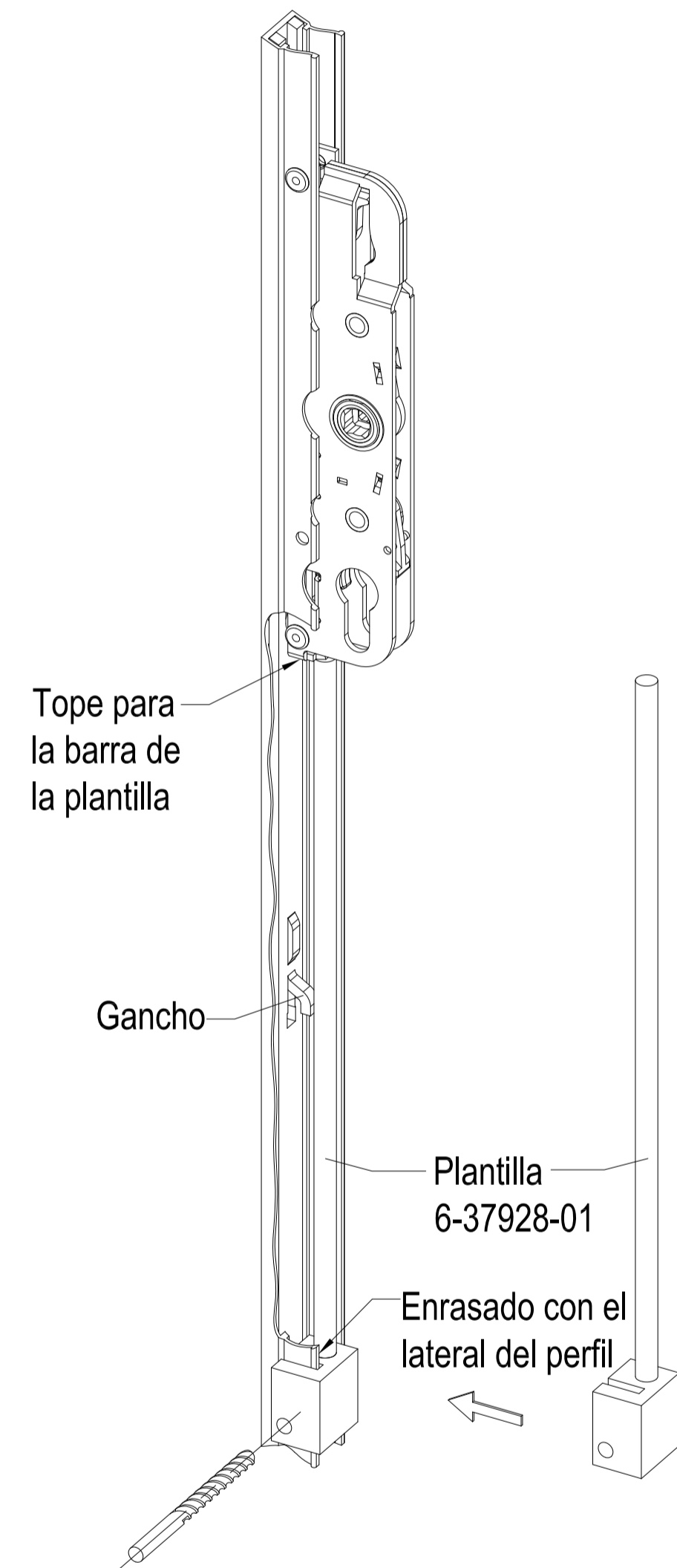

1. Colocar la barra de la plantilla contra el gancho inferior de la caja central y posicionar su cuerpo contra la cremona.

2. Taladrar con broca de 6,1 mm.

Montaje del amortiguador de manilla para corredera-elevadora sin muelle arrastrador, desde 100 kg hasta 200 kg de peso de hoja

Cremona en posición abierta

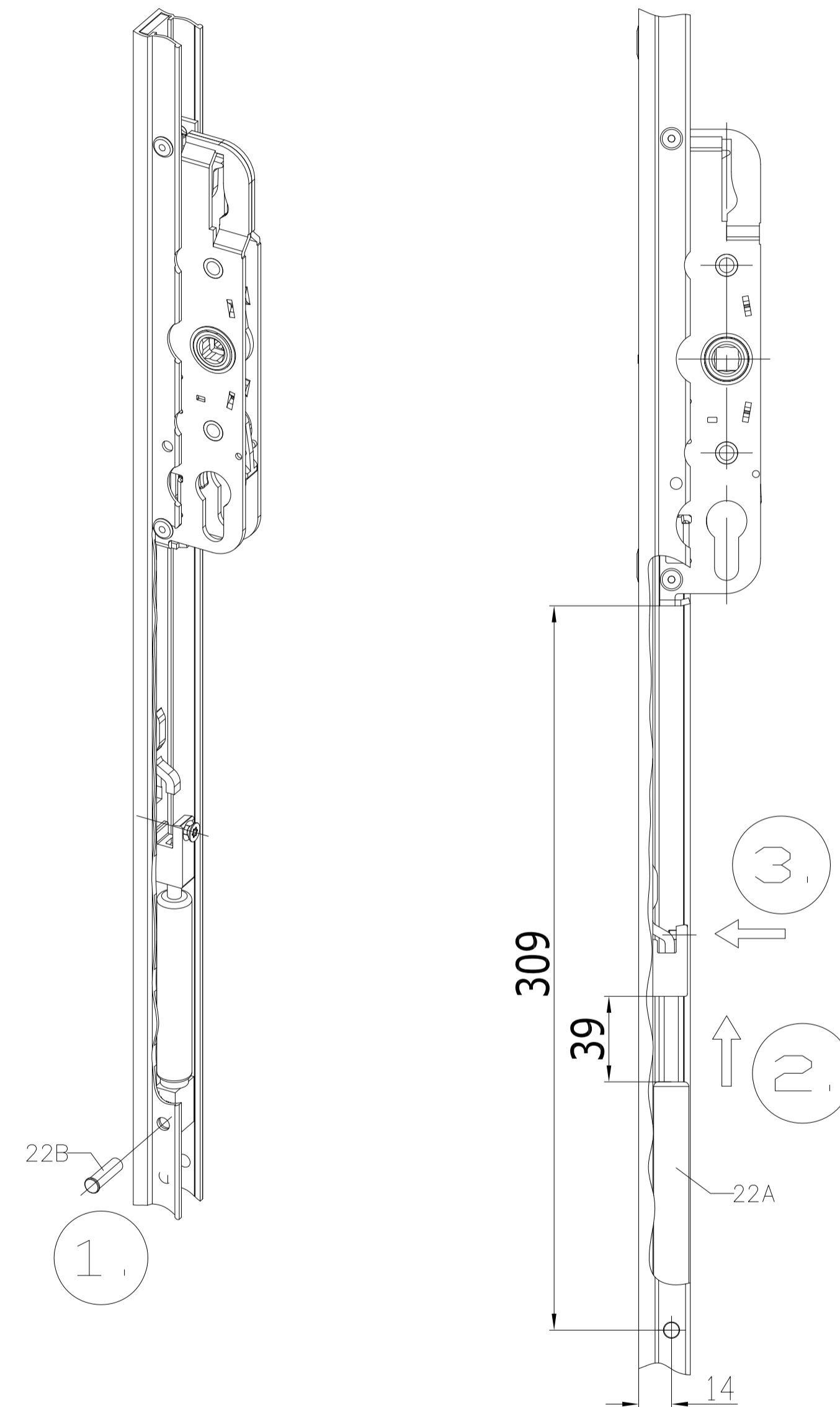

1. Colocar el amortiguador de la manilla para corredera elevadora (Pos. 22A)

El tornillo de M4 debe estar en la parte superior a la hora de posicionar el amortiguador

Introducimos el bulón para remache (Pos 22B) a través del agujero taladrado de 6 mm. y pasando por el soporte del amortiguador de la manilla

Remachar el bulón

2. Sacar el amortiguador de la manilla para corredera-elevadora (Pos 22A) hacia fuera (longitud 39 mm) y deslizar sobre el gancho

3. Apretar fuerte el tornillo Torx M4 (T20) del amortiguador de la manilla para corredera-elevadora con una fuerza mín. 3 Nm.

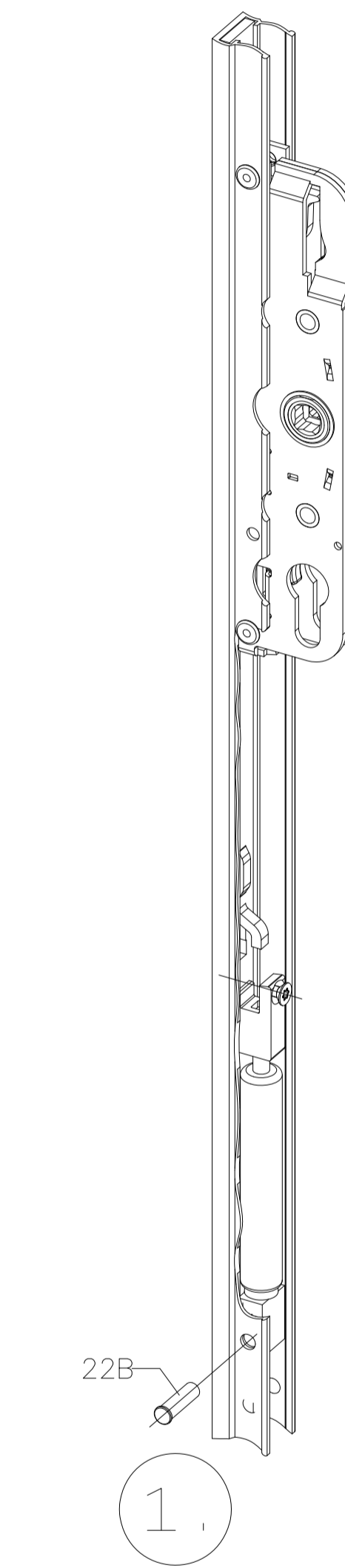

1. Colocar el amortiguador de la manilla para corredera elevadora (Pos. 22A)

El tornillo de M4 debe estar en la parte superior a la hora de posicionar el amortiguador

Introducimos el bulón para remache (Pos 22B) a través del agujero taladrado de 6 mm. y pasando por el soporte del amortiguador de la manilla

Remachar el bulón

Montaje del amortiguador de manilla para corredera-elevadora con muelle arrastrador, a partir de 200 kg de peso de hoja

Cremona en posición abierta

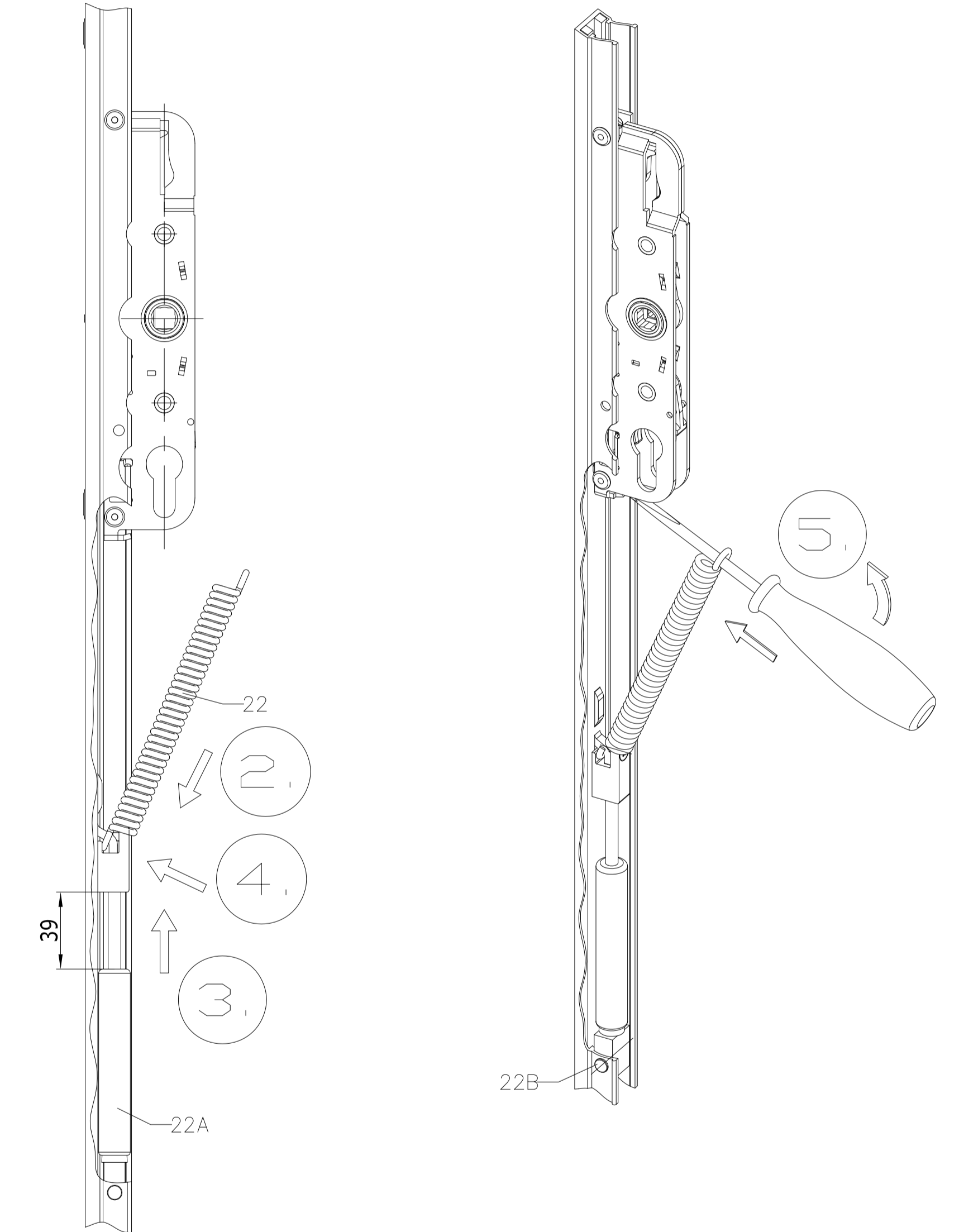

2. Enganchar el muelle en el gancho del arrastrador

3. Estirar el amortiguador (Pos 22A) hacia la caja de la cerradura (longitud 39 mm) y deslizar sobre el gancho

4. Apretar fuerte el tornillo Torx M4 (T20) del amortiguador con una fuerza mínima de 3 Nm.

5. Tensar el muelle (Pos 22) hacia la caja de la cerradura con ayuda de un destornillador.

Esta operación se realiza con la cremona en posición abierta

Descripción				Scale	Revision	Sheet
Corredera elevadora GU-934 con amortiguador de manilla				1:2	3	1
Release No.	Level	Released	Scale	Revision	Sheet	1
229361	---	---	---	---	---	---
Part	08.07.2014	Zv	---	---	---	---
Replacement For	---			E-46862-FJ-0-0	1/1	---