

For this document we reserve our rights. According to DIN 31.

Verschluss UNI-JET - Falzluff 4mm Dreh-Kipp-Beschlag Getriebe mit Kippgelenk

	A	B	C	D	E
Getriebezeit konstant	FFB 400 - 750 FFH 450 - 720	400 - 750 721 - 1850	751 - 1600 450 - 720	751 - 1600 721 - 1850	501 - 1200 1851 - 2350
Getriebezeit variabel	FFB 400 - 750 FFH 480 - 750	400 - 750 751 - 1950	400 - 750 480 - 750	751 - 1600 751 - 1950	501 - 1200 1951 - 2450

Eckmülung mit 2 Pilzzapfen
 Eckmülung mit 1 Pilzzapfen
 6-31753
 6-32021

SCHERENSTULP	
280 - 400 Scherenstulp 350 (1)	6-31512-03 6-31512-03
401 - 500 Scherenstulp 350	6-31512-03 6-31512-03
501 - 750 Scherenstulp 590	6-31512-06 6-31512-06
751 - 1000 Scherenstulp 840 MV	
951 - 1200 Scherenstulp 1040 MV	6-31512-10 6-31512-10 6-31512-10
1201 - 1450 Scherenstulp 1290 MV	6-31512-12 6-31512-12
1451 - 1600 Zusatzschere (2)	8-00734 8-00734

GETRIEBE
 Drehgriff Dirigent F 1 Stück 6-28072-29
 Senkschraube DIN 965 M5x35 2 Stück 9-13255-35-0
 Getriebe 15 GK mit Kippgelenk Maß G (Getriebezeit)

Flügelalzhöhe FFB	Getriebe	Maß G	Getriebezeit
360 - 490	Getriebe 363 (1)	155	G-22000
450 - 550	Getriebe 390	155	G-22001
551 - 720	Getriebe 560	200	G-22002
721 - 850	Getriebe 690 MV	250	G-22003
851 - 1100	Getriebe 940 MV	400	G-22004
1101 - 1350	Getriebe 1190 MV	500	G-22005
1351 - 1600	Getriebe 1440 2MV	600	G-22007
1601 - 1850	Getriebe 1690 3MV	600	G-22008
1851 - 2100	Getriebe 1940 3MV	980	G-22013
2101 - 2350	Getriebe 2190 4MV	980	G-22014

Getriebe 15 GV Maß G (Getriebezeit)

Flügelalzhöhe FFH	Getriebe	Maß G	Getriebezeit
480 - 590	Getriebe 270	240 - 295	G-22080
591 - 750	Getriebe 430	295 - 375	G-22081
751 - 1200	Getriebe 880 MV	375 - 600	G-22082
951 - 1450	Getriebe 1130 MV	475 - 725	G-22083
1201 - 1700	Getriebe 1380 2MV	600 - 850	G-22084
1451 - 1950	Getriebe 1630 2MV	725 - 975	G-22085
1951 - 2450	Getriebe 2130 3MV	975 - 1225	G-22086

ANSATZSTÜCK
 480 - 590 Ansatzstück mit Kippgelenk 6-32155-01
 591 - 950 Ansatzstück mit Kippgelenk 6-32155-02
 951 - 2450 Ansatzstück mit Kippgelenk 6-32155-03

VERRIEGELUNG
 Verriegelung (quer)

FFB	Verriegelung	Se	MV	Maß G
- 750	Verriegelung 215	Se	MV	6-32010
751 - 950	Verriegelung 530	Se	2MV	6-32008-05 6-32008-05
951 - 1200	Verriegelung 740	Se	2MV	6-32008-07 6-32008-07
1201 - 1600	Verriegelung 1050	Se	3MV	6-32008-10 6-32008-10
1601 - 2100	Verriegelung 1450	Se	3MV	6-32008-15 6-32008-15
2101 - 2350	Verriegelung 1890	Se	4MV	6-32008-19 6-32008-19

Verriegelung Bandseite (Getriebezeit konstant)

Flügelalzhöhe FFH	Verriegelung	Se	MV	Maß G
721 - 1100	Verriegelung 530	Se	2MV	6-32008-05 6-32008-05
1101 - 1350	Verriegelung 740	Se	2MV	6-32008-07 6-32008-07
1351 - 1850	Verriegelung 1190	Se	3MV	6-32008-12 6-32008-12
1851 - 2100	Verriegelung 1450	Se	3MV	6-32008-15 6-32008-15
2101 - 2350	Verriegelung 1890	Se	4MV	6-32008-19 6-32008-19

Verriegelung Bandseite (Getriebezeit variabel)

Flügelalzhöhe FFH	Verriegelung	Se	MV	Maß G
721 - 1100	Verriegelung 530	Se	2MV	6-32008-05 6-32008-05
1101 - 1350	Verriegelung 740	Se	2MV	6-32008-07 6-32008-07
1351 - 1700	Verriegelung 1190	Se	3MV	6-32008-12 6-32008-12
1701 - 2100	Verriegelung 1450	Se	3MV	6-32008-15 6-32008-15
2101 - 2450	Verriegelung 1890	Se	4MV	6-32008-19 6-32008-19

SCHLIESSPLATTEN
 Kippschließplatte 8-00871 1 Stück 1 Stück 1 Stück 1 Stück 1 Stück
 Schließplatten 8-00872 1-3 Stück 6-8 Stück 5-6 Stück 7-11 Stück 10-11 Stück
 Schließplatten für 12mm Falzluff 8-00873 1 Stück 1 Stück 1 Stück
 Schließplatten bei Eckmülung mit 2 Zapfen 8-00873 1 Stück 1 Stück 2 Stück 2 Stück 1 Stück

(1) FFB 280-400, FFH 350-450 nur mit Eckmülung S 6-32238 und Öffnungsbegrenzer 8-00775
 (2) FFB 1451-1600 Zusatzschere verwenden oder Verlängerung 500 gekürzt auf 250mm mit MV

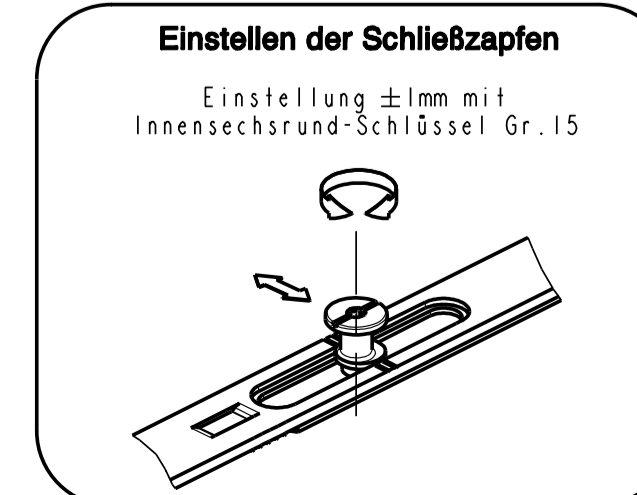

Verschluss UNI-JET - Falzluff 4mm Drehflügel-Beschlag Getriebe mit Kippgelenk

	A	B	C	D	E
Getriebezeit konstant	FFB - 750 FFH 450 - 720	- 750 721 - 1850	751 - 1600 450 - 720	751 - 1600 721 - 1850	- 1200 1851 - 2350
Getriebezeit variabel	FFB - 750 FFH 480 - 750	- 750 751 - 1950	751 - 1600 480 - 750	751 - 1600 751 - 1950	- 1200 1951 - 2450

6-31753
 6-32021

GETRIEBE	
Drehgriff Dirigent F	1 Stück 6-28072-29
Senkschraube DIN 965 M5x35	2 Stück 9-13255-35-0
Getriebe 15 GK mit Kippgelenk	Maß G (Getriebezeit)
360 - 490	Getriebe 363 (1) 155 G-22000
450 - 550	Getriebe 390 155 G-22001
551 - 720	Getriebe 560 200 G-22002
721 - 850	Getriebe 690 MV 250 G-22003
851 - 1100	Getriebe 940 MV 400 G-22004
1101 - 1350	Getriebe 1190 MV 500 G-22005
1351 - 1600	Getriebe 1440 2MV 600 G-22007
1601 - 1850	Getriebe 1690 3MV 600 G-22008
1851 - 2100	Getriebe 1940 3MV 980 G-22013
2101 - 2350	Getriebe 2190 4MV 980 G-22014

Getriebe 15 GV Maß G (Getriebezeit)

Flügelalzhöhe FFH	Getriebe	Maß G	Getriebezeit
480 - 590	Getriebe 270	240 - 295	G-22080
591 - 750	Getriebe 430	295 - 375	G-22081
751 - 1200	Getriebe 880 MV	375 - 600	G-22082
951 - 1450	Getriebe 1130 MV	475 - 725	G-22083
1201 - 1700	Getriebe 1380 2MV	600 - 850	G-22084
1451 - 1950	Getriebe 1630 2MV	725 - 975	G-22085
1951 - 2450	Getriebe 2130 3MV	975 - 1225	G-22086

Ansatzstück mit Kippgelenk 6-32104
 Ansatzstück 90° 6-32155-03

VERRIEGELUNG
 - 750 Verriegelung 215 Se MV 6-32010 6-32010 6-32010
 751 - 950 Verriegelung 530 Se 2MV 6-32008-05 6-32008-05
 951 - 1200 Verriegelung 740 Se 2MV 6-32008-07 6-32008-07
 1201 - 1600 Verriegelung 1050 Se 3MV 6-32008-10 6-32008-10
 1601 - 2100 Verriegelung 1450 Se 3MV 6-32008-15 6-32008-15

SCHLIESSPLATTEN
 Kippschließplatte 8-00871 1 Stück 1 Stück 1 Stück 1 Stück 1 Stück
 Schließplatten 8-00872 2-3 Stück 3-5 Stück 3-5 Stück 4-7 Stück 5-6 Stück
 Schließplatten für 12mm Falzluff 8-00873 1-2 Stück 1-2 Stück

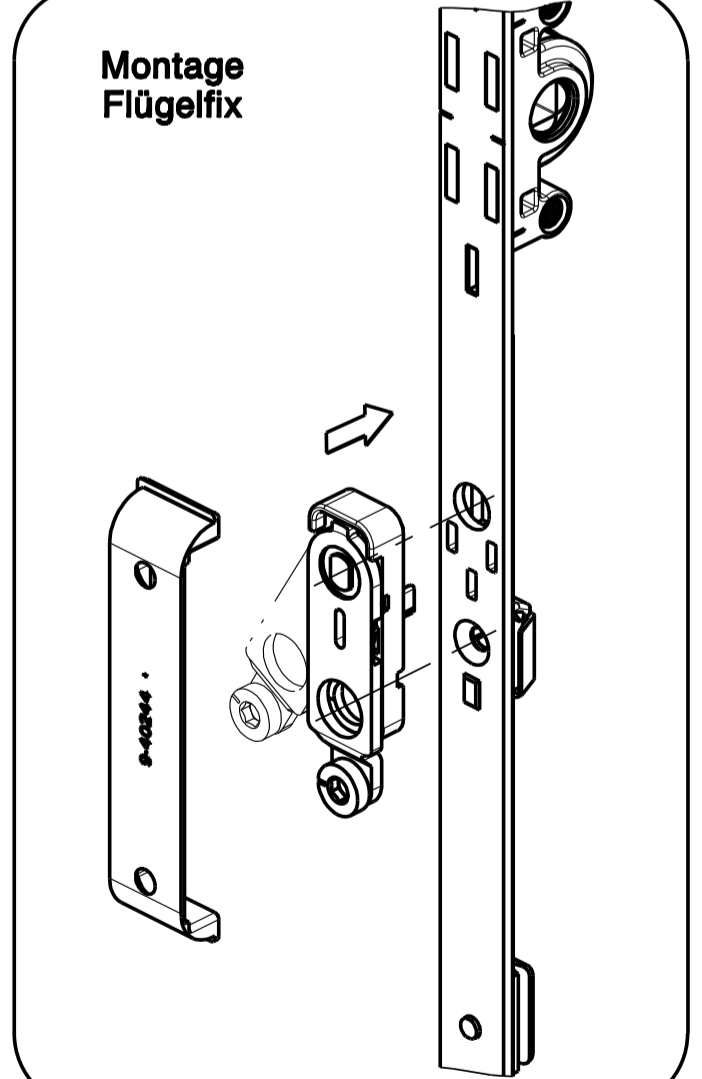
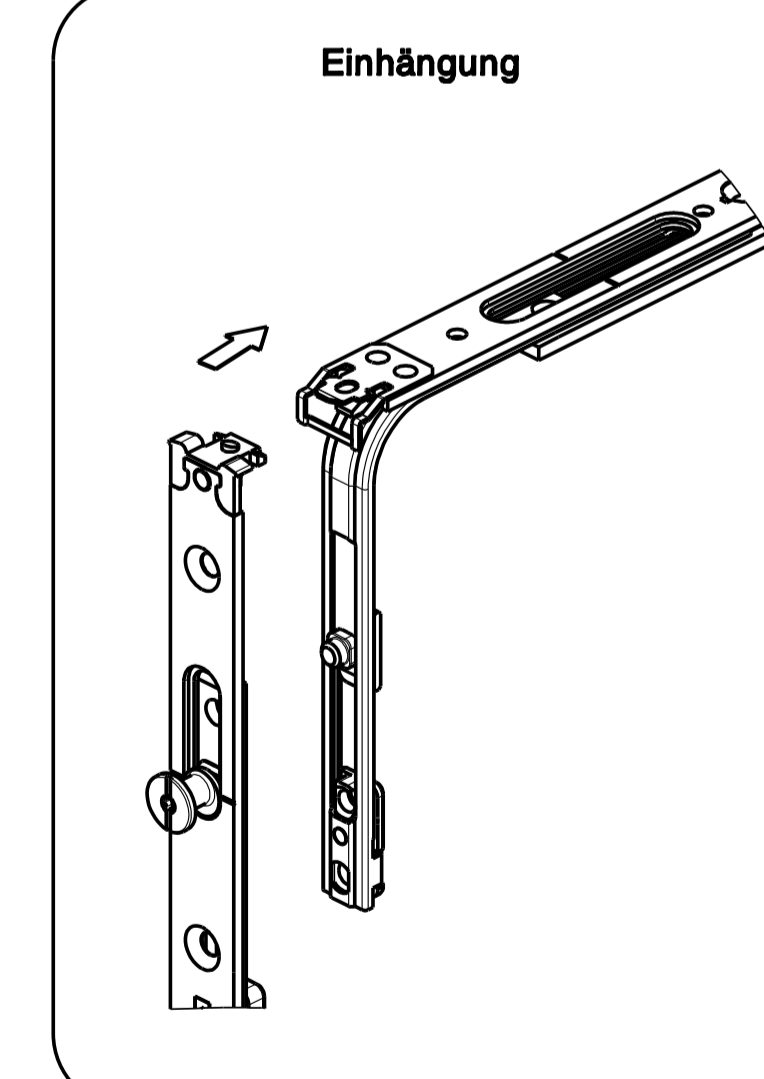

Wunschteile

Spaltlufffeder DK FFB 500-750 9-42168-33-R/L
 ab FFB 751 9-41750-63
 Öffnungsbegrenzer DK 8-00775
 Eckmülung S 6-32238
 Eckmülung SLK 6-32224
 Türschnapper K-15437
 Füllstulp H-00786
 Flügelifix mit Fehlbedienungsicherung 6-29987
 Verlängerung 500 6-32142
 Aufsatzplatte 9-40244
 Verlängerung 250 8-00625
 Rosette 6-24913
 Drehgriff abziehbar 8-00694-33
 Kippschließplatte 8-00870
 am losen Schenkel gefräst
 Mittelband
 Flügelteil 9-40564
 Rahmenteil 9-41504
 Halterungsplatte 9-35697
 Verriegelung 215 Se 6-32010

Verschluss UNI-JET - Falzluff 4mm Dreh-Kipp-Beschlag / Drehflügel-Beschlag
 max. Flügelalzhöhe FFB 1600mm
 max. Flügelalzhöhe FFH 2350mm (konstant)
 max. Flügelalzhöhe FFH 2450mm (variabel)
 unbedingt Produktinformationen beachten (siehe GU-Bestellkatalog)

ERFORDERLICHE BESTELLANGABEN
 Flügelalzhöhe FFB
 Flügelalzhöhe FFH
 Getriebezeit konstant oder variabel
 Wunschteile
 Bei Flügelalzhöhen über 1200mm und Flügelgewichten über 100kg Zusatzschere erforderlich.
 Einbau nach WZ 0-43291-DD-2

Diese Zeichnung ist ein auf unserer Erfahrung aufgebauter, unverbindlicher Ausführungsvorschlag, aus dessen Benutzung kein Rechtsanspruch erhoben werden kann.

Description		Scale		Drawing No.		FOR. MAT	
Verschluss UNI-JET - Falzluff 4mm Dreh-Kipp-Beschlag / Drehflügel-Beschlag		%		0-44365-DC		1	
Getriebezeit konstant bzw. variabel mit Kippgelenk		copy rights reserved		Replacement for		Modification 1.	
GU GÜTTSCH-UNITAS GMBH BAUBESCHLÜSSE		D-71252 DITZINGEN		CAD		1/2	

Getriebebesitz konstant

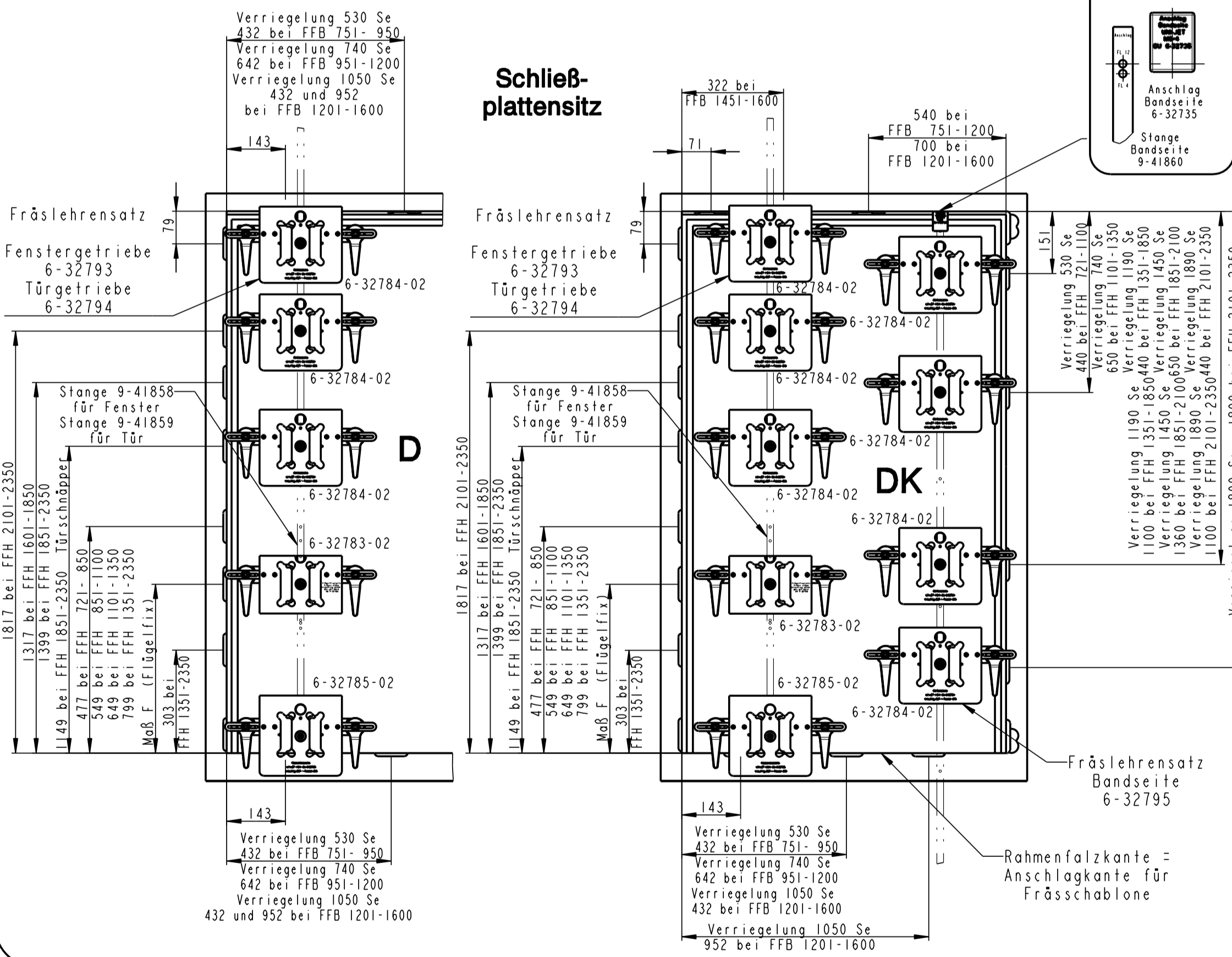
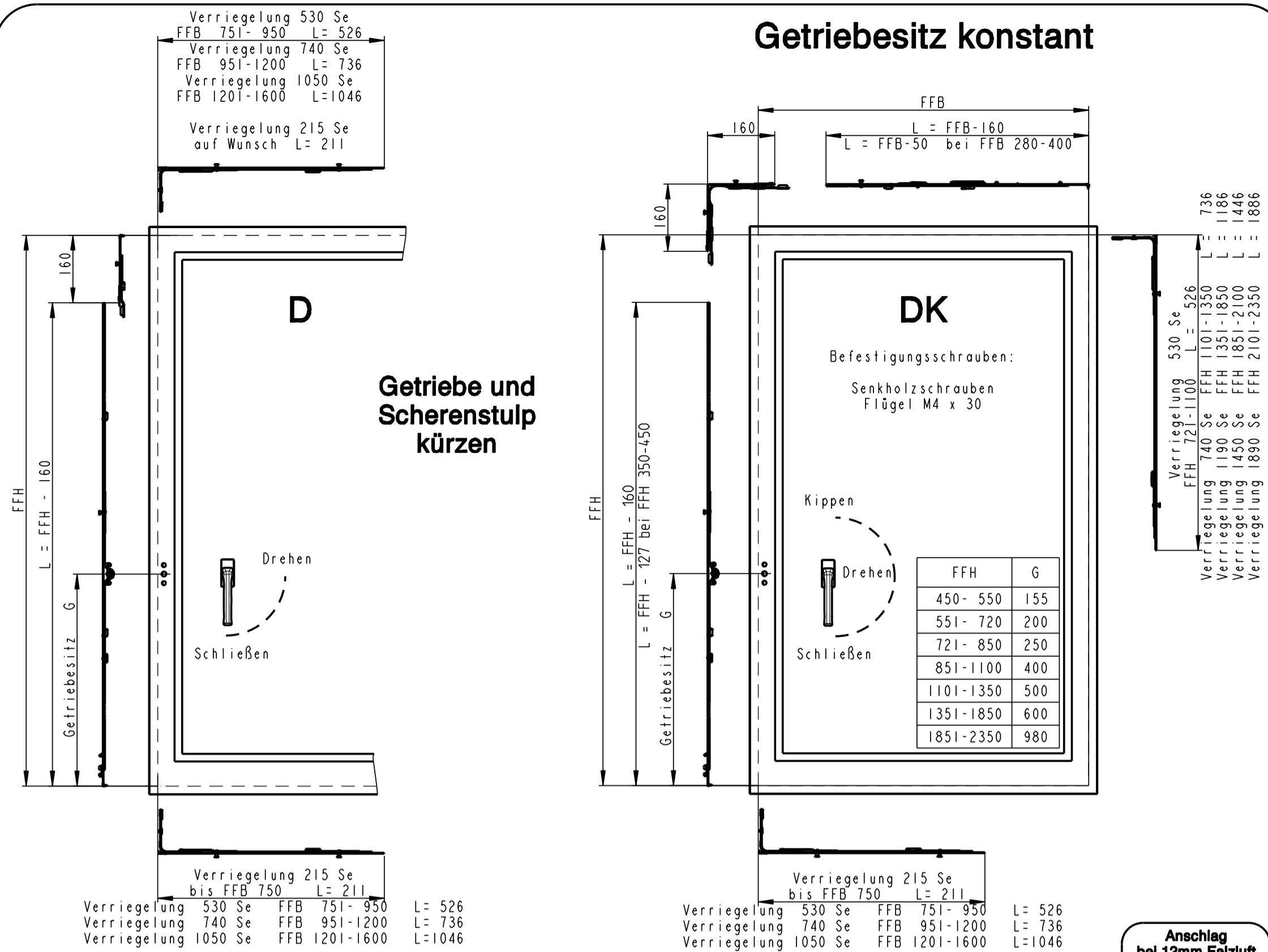

Getriebebesitz variabel

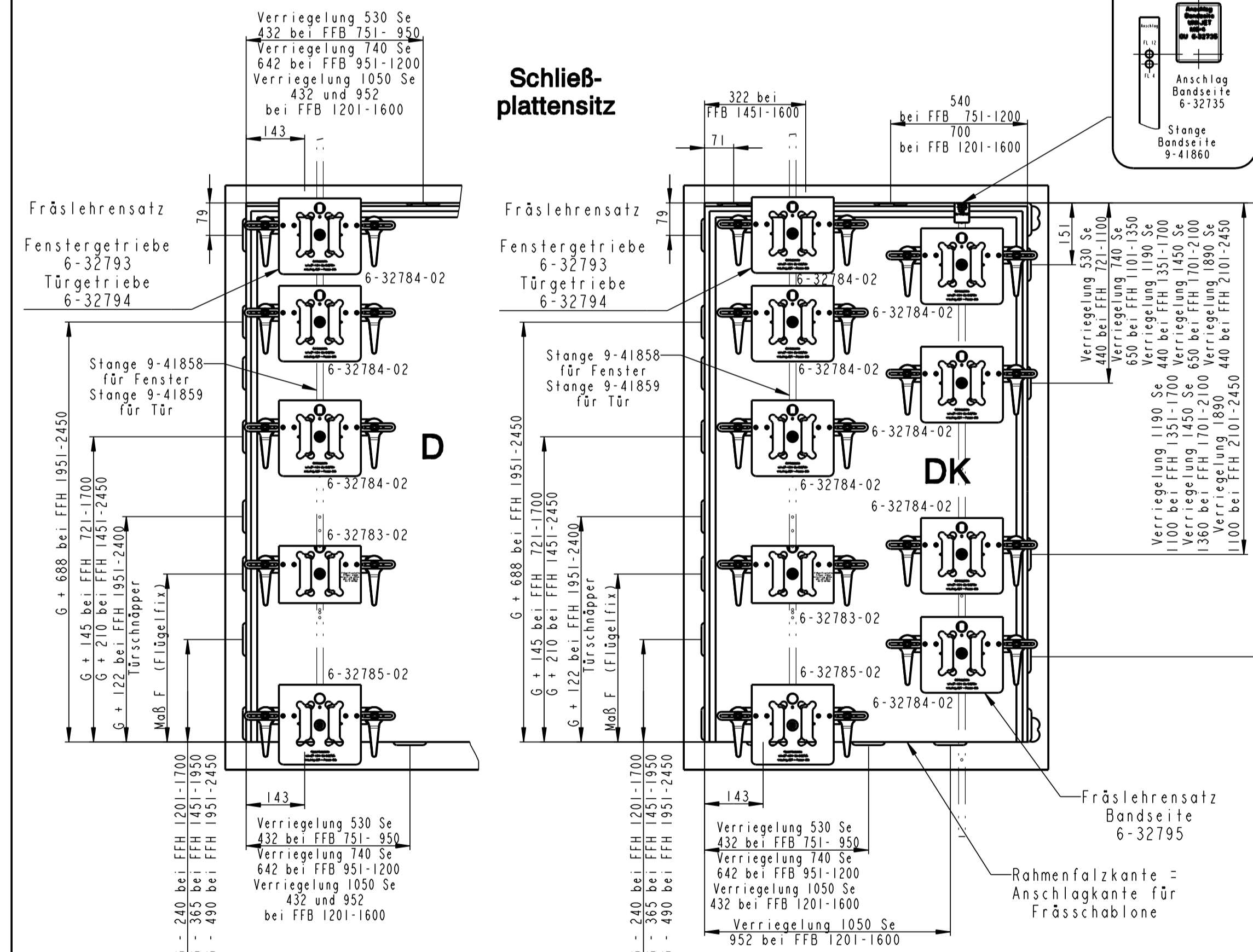
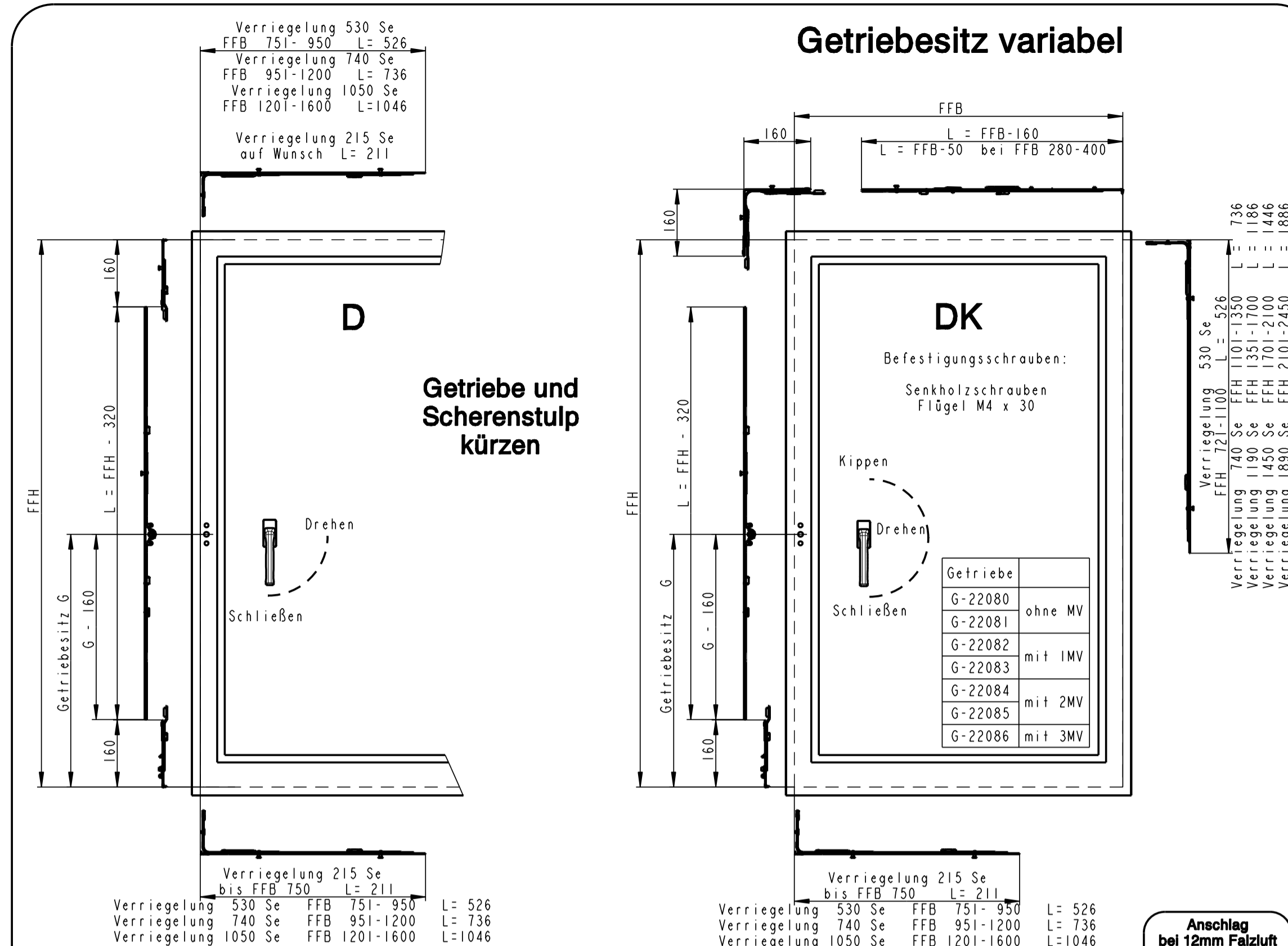

Getriebe und Scherenstulp kürzen

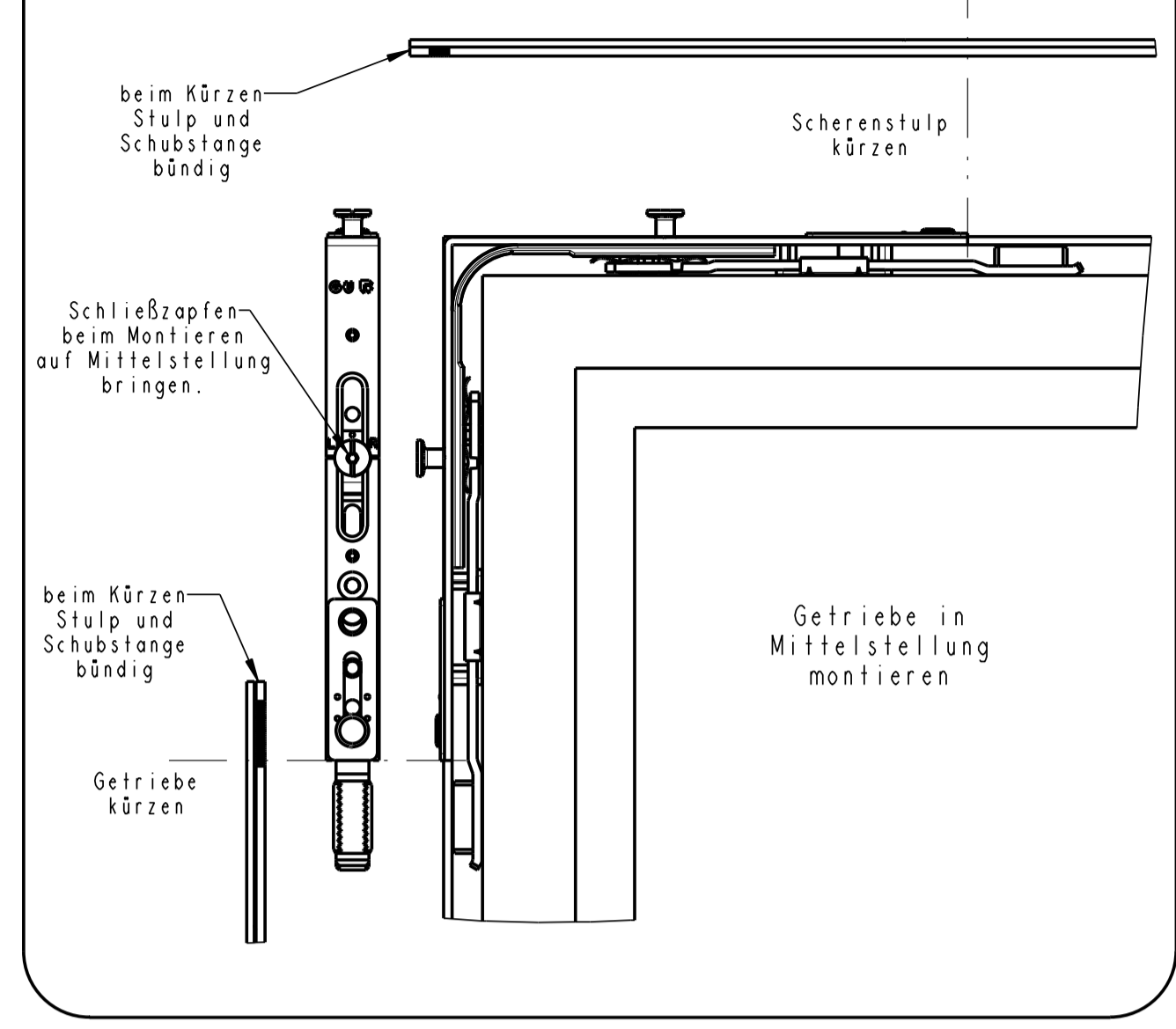

Einbaumaße Getriebe

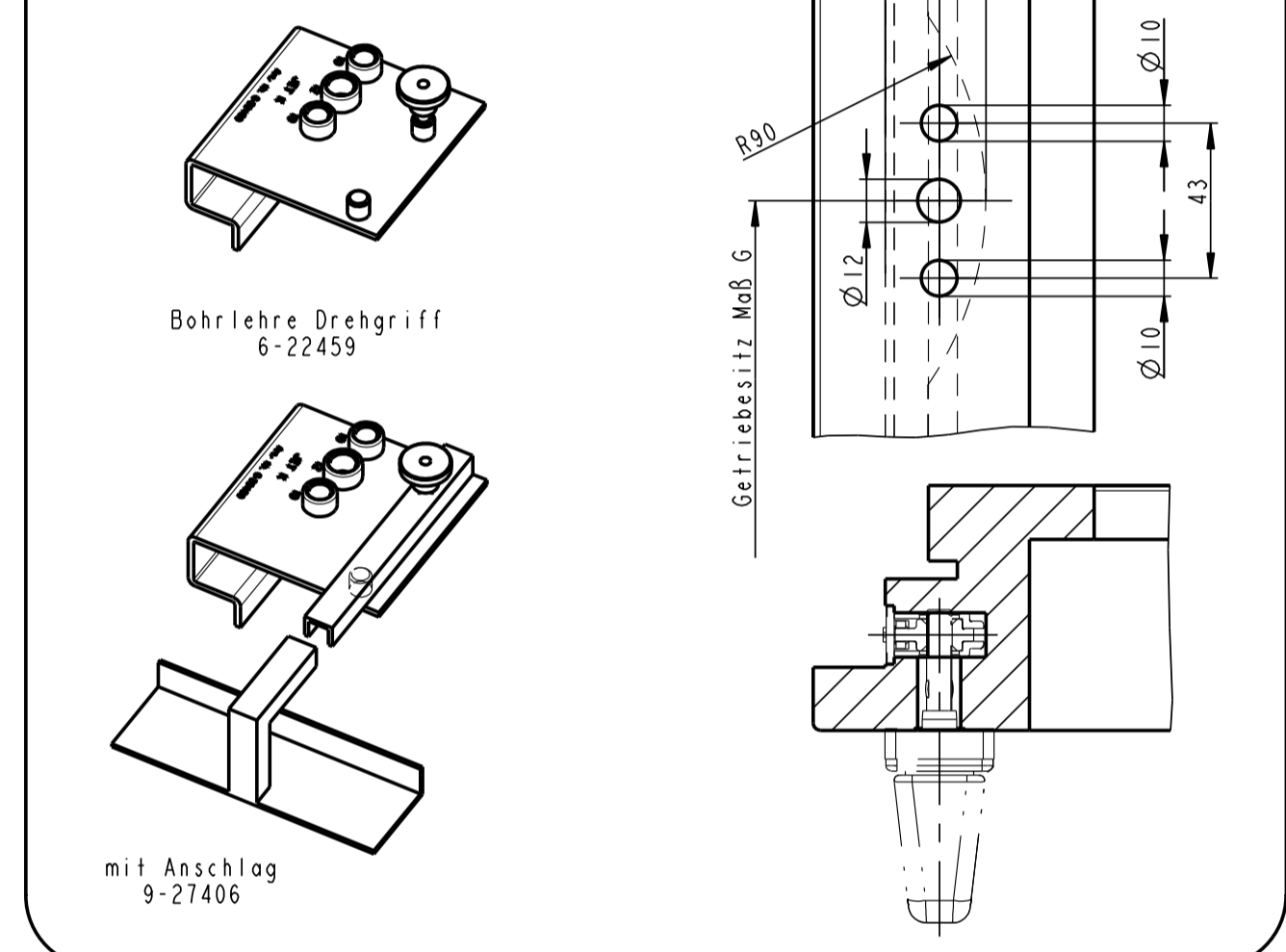

Sitz Auflageplatte Flügelfix

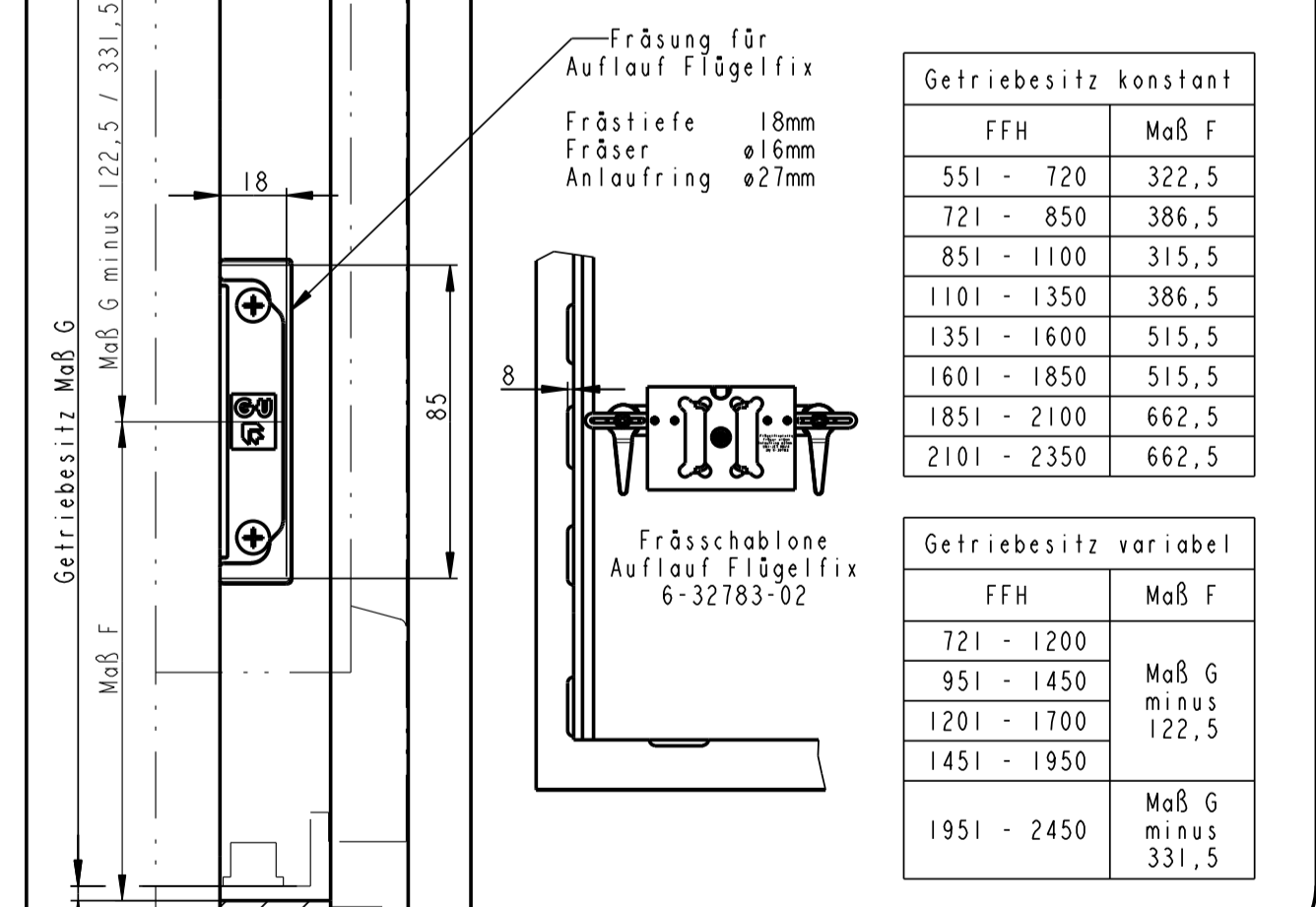

Bei Verwendung der Verlängerung 500

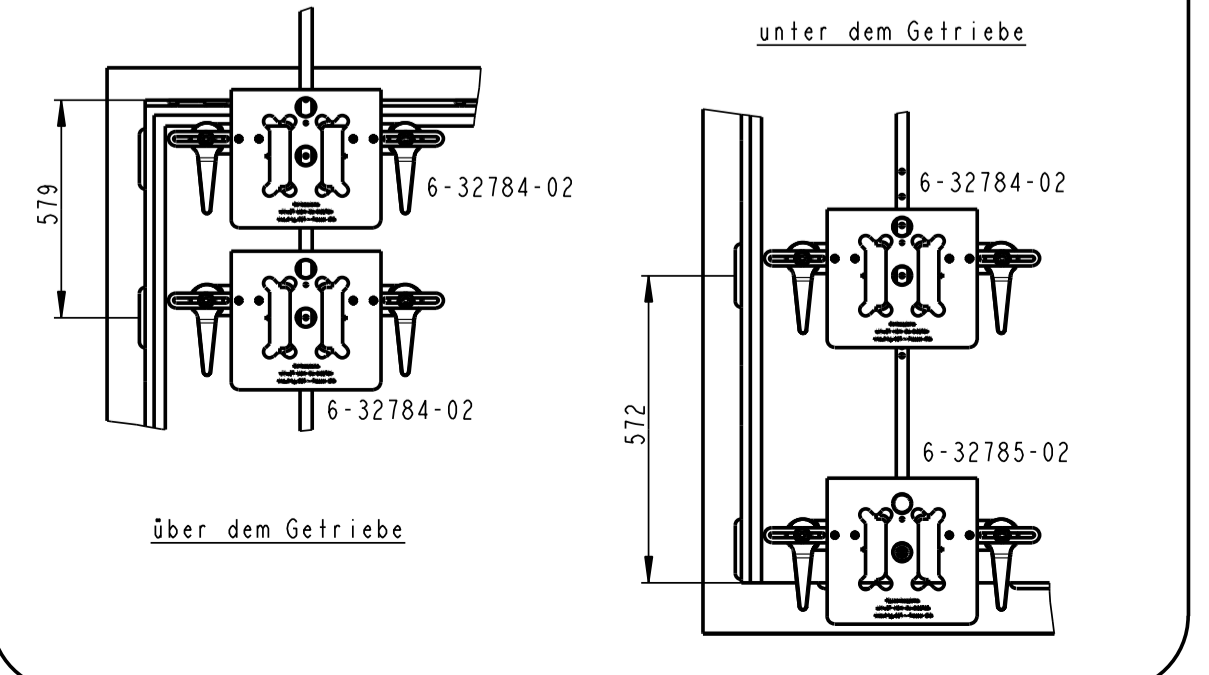

Fräsung für Schließplatten

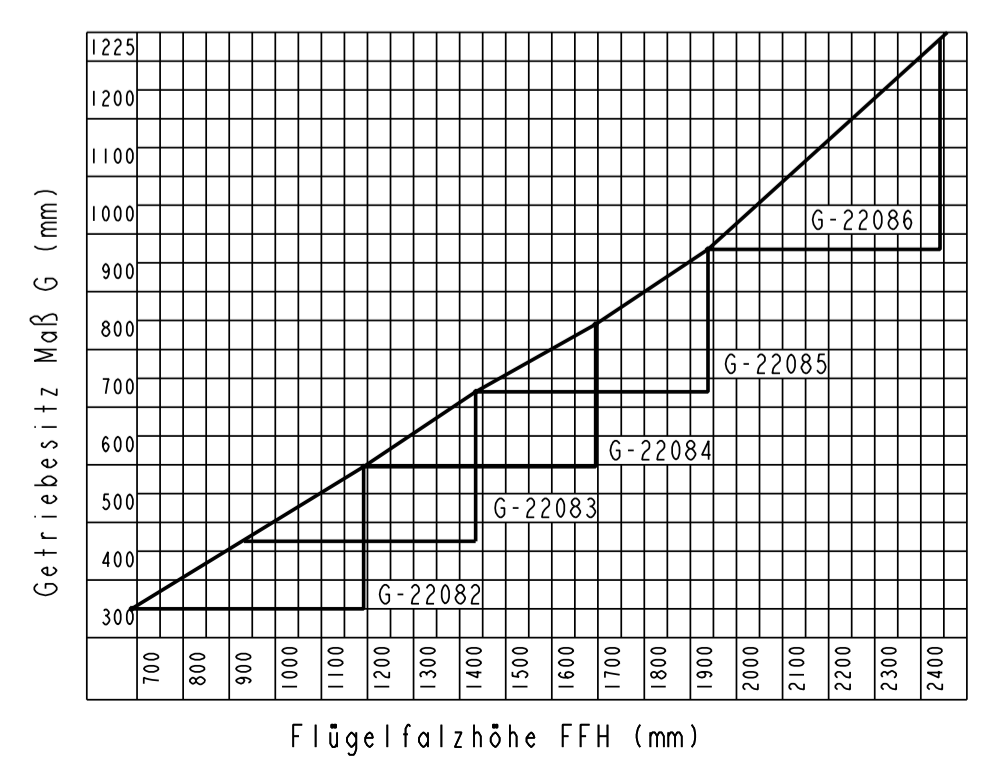
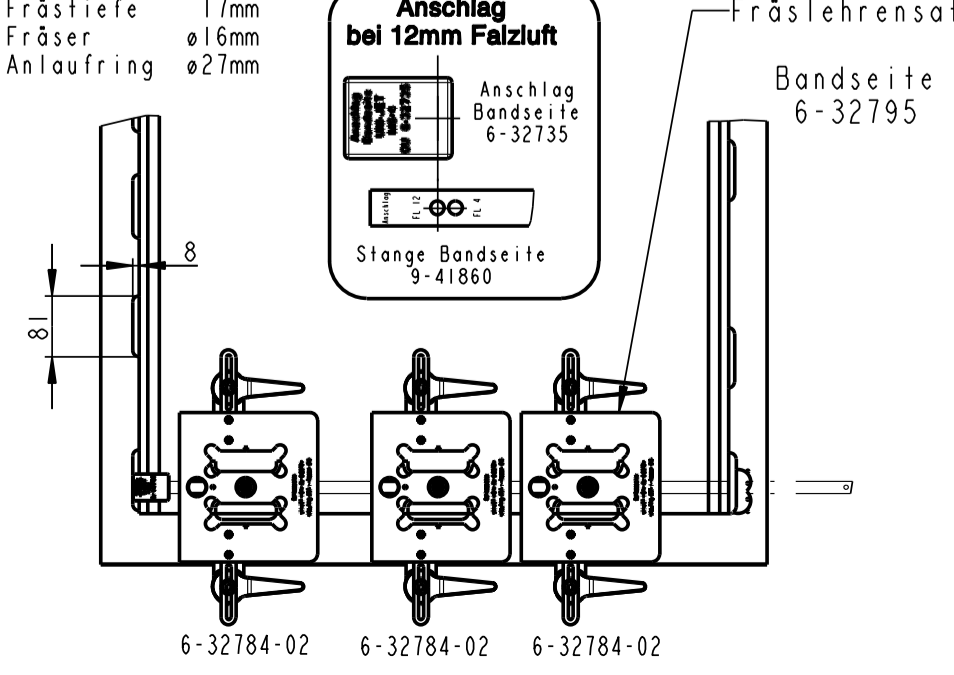

Description
Verschluss UNI-JET - Falzluft 4mm
Dreh-Kipp-Beslag / Drehtügel-Beslag
Getriebebesitz konstant bzw. variabel mit Kippetenken

GU
 GÜTTERSLOH-UNITAS GMBH
 BREITENBURG

Scale: 1:100
 Drawing No.: 0-44365-DC
 Date: 24.08.04
 CAD

copy rights reserved
 Replacement for: --
 Modification: 1.